

tineco

iCARPET SPOT SERIES Spot Cleaner

Instruction Manual

Panduan Petunjuk

คู่มือการใช้งาน

使用説明書

Hướng Dẫn Sử Dụng



*Actual product may differ from illustration.

CONTENTS

Important Safety Instructions.....	2
Specifications	5
Overview.....	6
Assembly	8
Operation.....	9
Maintenance	11
Troubleshooting.....	13
Warranty	14

Important Safety Instructions

SAVE THESE INSTRUCTIONS

Household use only.

When using an electrical appliance, basic precautions should always be followed, including the following:

READ ALL INSTRUCTIONS BEFORE USING (THIS APPLIANCE). Failure to follow the warnings and instructions may result in electric shock, fire and/or serious injury.

WARNING – To reduce the risk of fire, electric shock, or injury:

1. This appliance can be used by children aged from 8 years and above and persons with reduced physical, sensory or mental capabilities or lack of experience and knowledge if they have been given supervision or instruction concerning use of the appliance in a safe way and understand the hazards involved. Children should not play with the appliance. Cleaning and user maintenance shall not be performed by children without supervision.
2. The appliance is not to be used by persons (including children) with reduced physical, sensory or mental capabilities, or lack of experience and knowledge, unless they have been given supervision or instruction concerning use of the appliance by a person responsible for their safety. Children should be supervised to ensure that they do not play with the appliance.
3. Use only indoors, do not immerse. To reduce risk of electric shock – Use only on carpet moistened by cleaning process.
4. Do not allow to be used as a toy. Close attention is necessary when used by or near children, pets or plants.
5. To reduce the risk of fire and electric shock – Use only Tineco cleaning products intended for use with this machine.
6. Use only as described in this manual. Use only manufacturer's recommended attachments.
7. Do not pull or carry by cord, use cord as a handle, close a door on cord, or pull cord around sharp edges or corners. Do not run appliance over cord. Keep cord away from heated surfaces.
8. Do not unplug by pulling on cord. To unplug, grasp the plug, not the cord.
9. Do not handle plug or appliance with wet hands.
10. Do not use with a damaged cord or plug. If appliance has been dropped, damaged, left outdoors, dropped into water, or is not working as it should, return it to a service center.
11. Do not put any object into openings. Do not use with any opening blocked; keep free of dust, lint, hair, and anything that may reduce air flow.
12. Keep hair, loose clothing, fingers, and all parts of your body away from openings and moving parts.
13. Use extra care when cleaning on stairs.
14. Do not use to pick up flammable or combustible liquids, such as gasoline, or use in areas where they may be present.

15. Do not pick up anything that is burning or smoking, such as cigarettes, matches, or hot ashes.
16. Do not use without filter.
17. To reduce the risk of electric shock, always install float before any wet pick-up operation.
18. Prevent unintentional activation. Ensure the switch is in the off-position before picking up or carrying the appliance. Carrying the appliance with your finger on the switch or energizing appliance that have the switch on invites accidents.
19. Always switch off the appliance before making any adjustments, changing accessories, or storing the appliance. Such preventive safety measures reduce the risk of starting the appliance accidentally.
20. TO REDUCE THE RISK OF ELECTRIC SHOCK – UNPLUG BEFORE CLEANING OR SERVICING. UNPLUG BEFORE CONNECTING HOSE.
21. Turn off all controls before unplugging.
22. Do not leave appliance when plugged in. Unplug from outlet when not in use and before servicing.
23. Do not use to pick up ultrafine particles, such as lime, cement, sawdust, gypsum powder, or ashes.
24. Do not use to pick up sharp objects, such as metallic nails, pieces of glass, metal paper clips, or pins.
25. Do not use to pick up hazardous material and chemicals, such as solvent, drain cleaner, strong acids, or strong alkali.
26. Stop using immediately if the appliance is overheating, making unusual noises, producing unusual odors, performing low suction, or leaking electricity.
27. Turn cleaner OFF and disconnect from electrical outlet for long-term storage.
28. Always clean the Dirty Water Tank after each use to avoid potential blockage, which may lead to low suction power, motor overheating, or reduce the service life of the appliance.
29. Do not expose to rain.
30. Store appropriately indoors in a dry place after use.
31. Do not place or submerge appliance in standing water or try to clean flooded areas.
32. The plug must be removed from the socket-outlet before cleaning or maintaining the appliance.
33. A hazard may occur if the appliance runs over the supply cord.
34. Connect to a properly grounded outlet only. See Grounding Instructions.
35. To reduce the risk of fire and electric shock due to internal component damage, use only Tineco cleaning fluid/solution: Carpet Deodorizing & Cleaning Solution intended for use with this appliance. See the Cleaning Fluid/Solution section of this manual.
36. Do not turn over nozzle, or touch the bottom surface of the nozzle when using the dry function.
37. Do not use appliance in an enclosed space filled with vapors given off by oil base paint, paint thinner, some moth proofing substances, flammable dust, or other explosive or toxic vapors.
38. Do not store cleaner with solution in Clean Water Solution Tank or dirty water in Dirty Water Tank. Mineral deposits and mildew can form which will affect the performance of your carpet cleaner.

39. If the supply cord is damaged, it must be replaced by the manufacturer, its service agent or similarly qualified persons in order to avoid a hazard.
40. To Reduce The Risk Of Electric Shock. Use indoors Household Type only.

Range of Usage

1. This appliance is to be used on carpets, upholstery, car interior and stairs, such as fiber/cotton/flax/lamb cashmere and etc.
2. Some Loop Berber carpets, Natural Fiber (including silk and wool), and Soft Fiber carpets can fuzz with wear. Some vacuums & carpet cleaners can worsen this carpet wear. If cleaning on Berber, Natural Fiber, or Soft Fiber carpeting, first test a small hidden area of carpet by running the carpet washer over it. If no fuzzing or overwetting occurs, continue cleaning. Avoid overwetting Berber carpets. If you have any questions or concerns, consult with your carpet manufacturer on deep cleaning recommendations.
3. Important: Keep the foot of the deep cleaner perpendicular to the rug's edge with each cleaning pass to prevent damage.
4. Important! Please check manufacturer's tag before cleaning area rugs for any specialized cleaning instructions. We do not recommend deep cleaning delicate, silk, wool, antique or area rugs without a manufacturer's tag.
5. When cleaning area rugs, place the rug on a sealed surface to test for colorfastness in an inconspicuous area. Your cleaner should not be used on unsealed surfaces.
6. Do not use on rugs or carpet when dry cleaning is recommended.
7. For upholstery, check cleaning code - Use your appliance only if the upholstery fabric is marked with a "W" (for "wet" clean) or "S/W" (for "solvent/dry" or "wet" clean). Do not clean fabric marked "S" ("solvent/dry" clean only). If your upholstery does not have a code, seek professional assistance.
8. Test for colorfastness - Wet a white absorbent cloth with the solution. In a small, hidden area, gently rub the surface with the dampened cloth. Wait ten minutes and check for color removal or bleed with white paper towel or cloth. If surface has more than one color, check all colors.
9. Keep your appliance away from heat sources, such as fireplace or heater, to avoid casing deformation.
10. Do not use to pick up flammable or combustible liquids, ultrafine particles, sharp objects, hazardous material, chemicals or anything that is burning or smoking, as described above.

About Cleaning Fluid/Solution

1. **WARNING:** To Reduce the Risk of Fire and Electric Shock due to internal component damage, use only Tineco Carpet Cleaning Solution intended for use with the appliance.
2. A large amount of cleaning solution entering into the motor may cause damage to the appliance. Don't shake the machine violently.
3. Add solution as instructed in the Operation section. We recommend using the provided cleaning solution.
4. Keep out of the reach of children. Avoid contact with eyes and skin, otherwise, rinse thoroughly with water. If irritation persists, seek medical advice. If product is swallowed seek medical advice.

5. Dirty water and solution disposal should comply with local environmental regulations.

About the Appliance

1. Do not modify or attempt to repair the appliance except as indicated in the instructions for operating and cleaning.
2. Use extra care when cleaning on stairs.
3. Ensure that the Power Switch is in the OFF-position and unplug before picking up or carrying the appliance. Do not lay flat or lean the appliance so as to prevent dirty water from entering into the motor.
4. Always install the Dirty Water Tank and Clean Water Tank properly before use.
5. Do not allow the appliance to get wet to avoid risk of fire or injury caused by a short circuit.

Specifications

Product	iCARPET SPOT Series
AC Input	220-240V 50-60Hz
Rated Power	300W
CWT Capacity	0.8L
DWT Capacity	0.6L
Waterproof	IPX4

- All data and technical instructions of this manual are based on results from lab tests of Tineco or designated third parties. The company reserves all rights for final explanations.

Overview

EN

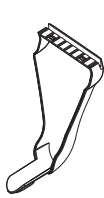
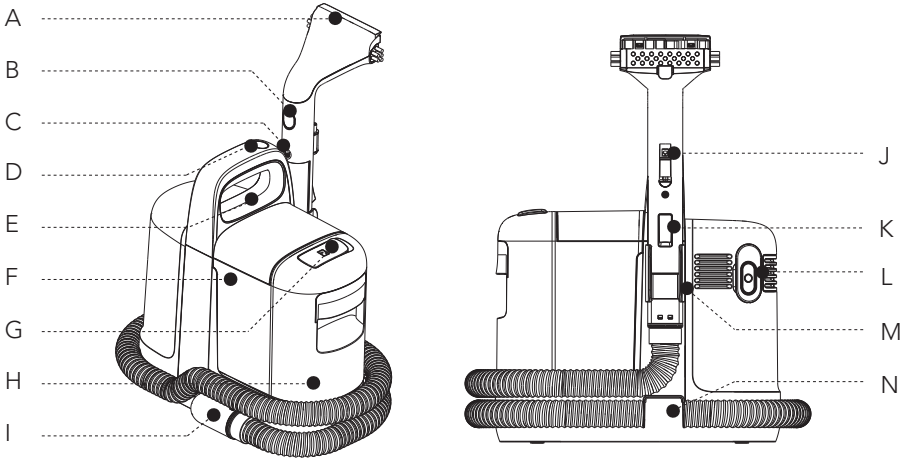

O

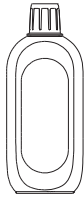

P



Q

- A. Upholstery Brush
- B. Upholstery Brush Cover Release Button
- C. Upholstery Brush Release Button
- D. Power Button
- E. Handle
- F. DWT (Dirty Water Tank)
- G. CWT Filling Port
- H. CWT (Clean Water Tank)
- I. Tube

- J. Water Spray Nozzle
- K. Water Spray Trigger
- L. Power Cord Storage Hook
- M. Handle Storage Dock
- N. Tube Storage Dock
- O. Rubber Cover
- P. Carpet Deodorizing & Cleaning Solution
- Q. Pre-treat Formula

Accessories

Note:

Accessories may vary among markets. If you require more accessories, please go to www.tineco.com or store.tineco.com.

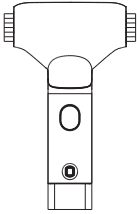

Upholstery Brush

Effective on the cleaning of carpets, upholstery, car interior and other soft surfaces.



Rubber Cover

For cleaning hard surfaces, floors, tiles, etc.

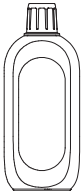

Carpet Care & Deep Cleaning Solution

Removes dirt, grime, grease and tough stains from most types of carpets. Always use Tineco solution in your appliance. Add two bottle caps of solution to each full tank of clean water.



Pretreat Formula

Loosens tough, set-in stains & odors, and it works with Tineco iCarpet Spot Series perfectly.

Assembly

EN

How to Assemble/Disassemble

Note:

For water tank assembly, please refer to "Operation" and "Maintenance".

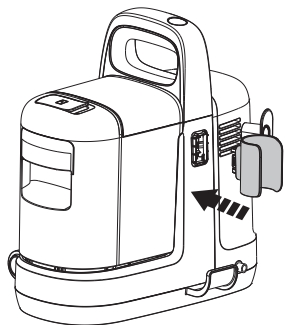

Align the handle storage rack with the body buckle and push it inward to install.

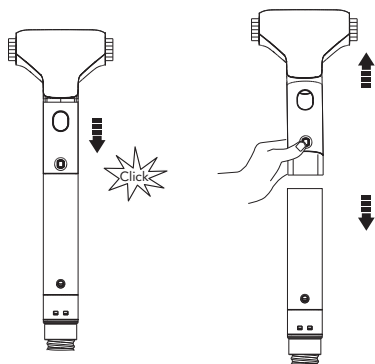

- Press the component downwards until you hear a click to complete the installation.
- Press the release button as shown to remove the component.

Operation

Preparing for Use

Pretreat spots and heavy traffic areas with Tineco Pretreat Cleaning Solution to achieve a better cleaning effect. Follow Directions on bottle.

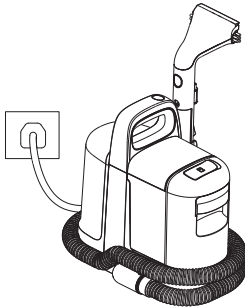

Unwrap the power cord and plug into an electrical outlet.

Filling Clean Water Tank

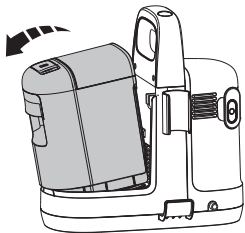

Remove the Clean Water Tank.

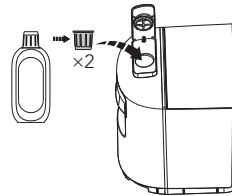

Open the tank cap, add two bottle caps of solution.

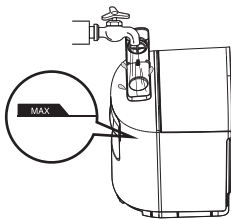

Fill water to the MAX line and tightly close the cap.

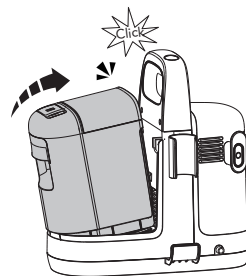

Place the Clean Water Tank back into the appliance.

Using the Cleaner

EN

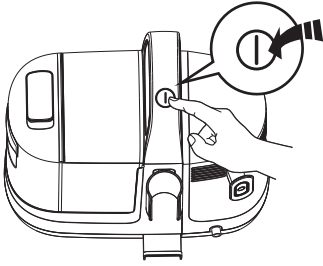

Press the power button to turn on the cleaner.

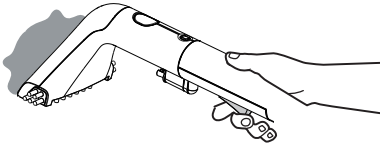

Press the water spray trigger to spray water.

Maintenance

Note:

- For optimal performance and to prevent odors, always clean and dry DWT, upholstery brush and brush cover completely after each use.
- Please make sure each part is installed correctly or the appliance may not work properly.
- After maintenance, place the appliance on the charging dock vertically. Do not expose the appliance to direct sunlight, and store it indoors in a dry place.

Main Body

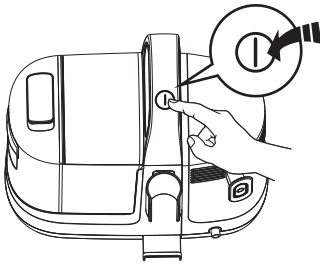

To reduce the risk of injury, switch off before performing maintenance.

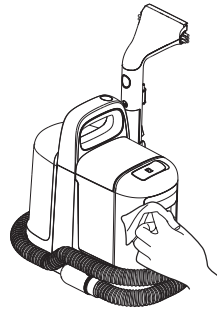

Use a cloth to clean the surface with a neutral detergent. The cloth should be dry to prevent water from entering the appliance.

Dirty Water Tank

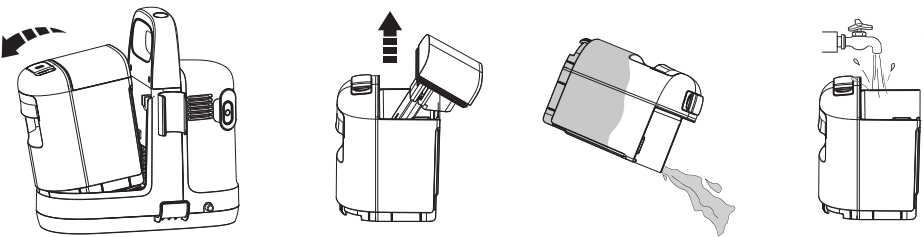

- When dirty water reaches the Max line, the appliance has an abnormal sound.
- Pull up the tank lid to empty the DWT. Rinse the inside of DWT and lid, place them back into the appliance.

Upholstery Brush

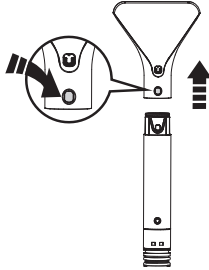

Press the release button to remove the accessory brush.

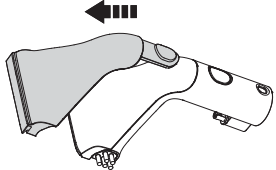

Remove the top cover and brush head.

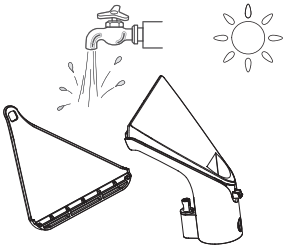

Rinse with water. Allow it to dry completely before reinstalling.

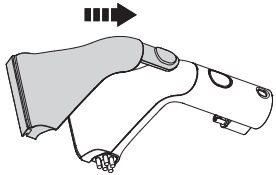

Reinstall.

Debris Channel

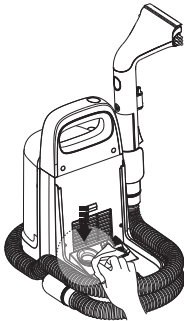

Remove Dirty Water Tank, clean the dirt water port with a damp cloth.

SCAN THE QR CODE BELOW TO GET PRODUCT CARE VIDEOS.



Troubleshooting

Problem	Possible cause	Solution
The brush head does not spray water	The clean water tank is empty	Fill the clean water tank with water
The appliance has an abnormal sound	The dirty water tank is full	Empty the dirty water tank
Weak suction power	There are large particles at the brush head	Remove the brush cover, manually rinse the brush head, and then reinstall the cover for use

Note:

If the above troubleshooting guide fails to provide a solution, please visit our website www.tineco.com for further support.

Warranty

2-YEAR LIMITED WARRANTY

- Only applies to purchases made from authorized retailers of Tineco.
- Is subject to the adherence of the requirements outlined in this instruction manual, and is subject to further conditions outlined below.
- This warranty is governed by and construed under the laws of the country in which the purchase took place. We provide 2-year warranty or a warranty period as stipulated by applicable local law, whichever is longer.

WHAT IS COVERED?

- Your Tineco appliance has a 2-year warranty against original defects in material and workmanship, when used for private household purposes in accordance with the Tineco Instruction Manual. Motorized accessories bought separately come with a 1-year warranty.
- This warranty provides, at no extra cost to you, all labor and parts necessary to ensure your appliance is in proper operating condition during the warranty period.
- This warranty will only be valid if the appliance is used in the country in which it was sold.

WHAT IS NOT COVERED?

Tineco shall not be liable for costs, damages or repairs incurred as a result of:

- Appliances purchased from an unauthorized dealer.
- Careless operation or handling, misuse, abuse and/or lack of maintenance or use not in accordance with the Tineco Instruction Manual.
- Use of the appliance other than for normal domestic purposes, e.g. for commercial or rental purposes.
- Use of parts not in accordance with the Tineco Instruction Manual.
- Use of parts and accessories other than those produced or recommended by Tineco.
- External factors unrelated to product quality and use, such as weather, modifications, accidents, electrical outages, power surges or acts of God.
- Repairs or alterations carried out by unauthorized parties or agents.
- Failing to clear blockage and other hazardous material from the appliance.
- Normal wear and tear, including normal wearing parts, such as clear bin, belt, filter, HEPA, brush bar, and power cord (or where external damage or abuse is diagnosed), carpet or floor damage due to use not in accordance with manufacturer's instructions or failure to turn the brush bar off when necessary.

WARRANTY LIMITATIONS

- Any implied warranties relating to your appliance including but not limited to warranty of merchantability or warranty of fitness for a particular purpose, are limited to the duration of this warranty.
- Warranty coverage applies to the original owner and to the original battery only and is not transferable.
- This limited warranty gives you specific legal rights. You may also have other rights which vary by region.
- Manufacturer's warranties may not apply in all cases, depending on factors such as use of the product, where the product was purchased, or who you purchased the product from. Please review the warranty carefully, and contact the manufacturer if you have any questions.

WARRANTY SERVICE

Register: We highly recommend that upon purchase, you register your appliance by logging into our official website (www.tineco.com) or scanning the QR code (see right) to enjoy more exclusive benefits. To register, please enter the whole serial number (find it on the bottom of the appliance).

Failure to register your product won't diminish your warranty rights.

How to Claim: Please retain your proof of purchase. To make a claim under our Limited Warranty, you need to provide your serial number and the original purchase receipt with the purchase date and order number on it.

All work will be carried out by Tineco or its authorized agency.

Any replaced defective parts will become the property of Tineco.

Service under this warranty will not extend the period of this warranty.

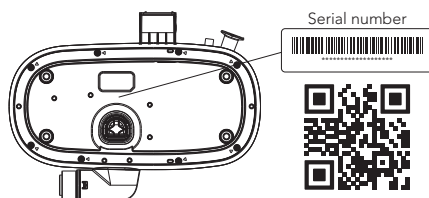

Visit Tineco website www.tineco.com
for expert customer service.

DAFTAR ISI

Petunjuk Keselamatan Penting.....	17
Spesifikasi.....	21
Gambaran Umum	22
Perakitan.....	24
Pengoperasian	25
Pemeliharaan	27
Pemecahan Masalah.....	29
Garansi.....	30

Petunjuk Keselamatan Penting

SIMPAN PETUNJUK INI

Hanya untuk penggunaan rumah tangga.

Saat menggunakan peralatan listrik, tindakan kehati-hatian dasar harus selalu dipatuhi, termasuk berikut ini:

BACA SEMUA PETUNJUK SEBELUM PENGGUNAAN (PERALATAN INI). Kegagalan mematuhi peringatan dan petunjuk dapat mengakibatkan sengatan listrik, kebakaran, dan/atau cedera serius.

PERINGATAN – Untuk mengurangi risiko kebakaran, sengatan listrik, atau cedera:

1. Peralatan ini dapat digunakan oleh anak-anak berusia 8 tahun ke atas serta orang-orang dengan keterbatasan fisik, sensor, atau kejiwaan, atau orang-orang dengan pengalaman dan pengetahuan yang kurang, jika mereka diberikan pengawasan atau petunjuk mengenai penggunaan alat dengan cara yang aman dan memahami bahaya yang ada. Anak-anak tidak boleh bermain dengan alat ini. Pembersihan dan perawatan pengguna tidak boleh dilakukan oleh anak-anak tanpa pengawasan.
2. Peralatan ini tidak boleh digunakan oleh orang-orang (termasuk anak-anak) dengan keterbatasan fisik, sensor, atau kejiwaan, atau orang-orang dengan pengalaman dan pengetahuan yang kurang, kecuali mereka diberi pengawasan atau petunjuk mengenai penggunaan peralatan oleh orang yang bertanggung jawab atas keselamatan mereka. Anak-anak harus diawasi guna memastikan mereka tidak bermain-main dengan peralatan.
3. Hanya gunakan di dalam ruangan, jangan rendam. Untuk mengurangi risiko sengatan listrik – Hanya gunakan pada karpet yang dilembapkan dengan proses pembersihan.
4. Jangan biarkan alat digunakan sebagai mainan. Perhatian penuh wajib diberikan ketika digunakan oleh atau di dekat anak-anak, hewan peliharaan, atau tanaman.
5. Untuk mengurangi risiko kebakaran dan sengatan listrik – Hanya gunakan produk pembersih Tineco yang ditujukan untuk digunakan dengan mesin ini.
6. Hanya gunakan sesuai yang dijelaskan dalam panduan ini. Hanya gunakan peralatan tambahan yang disarankan produsen.
7. Jangan menarik atau membawa alat pada kabelnya, menggunakan kabel sebagai gagang, menutup pintu saat dilewati kabel, atau menarik kabel mengitari tepi atau sudut yang tajam. Jangan sampai kabel tergilas alat. Jauhkan kabel dari permukaan panas.
8. Jangan melepas alat dengan cara menarik kabelnya. Untuk melepas alat, pegang stekernya, bukan kabelnya.
9. Jangan pegang steker atau peralatan jika tangan basah.
10. Jangan gunakan dengan kabel atau steker yang rusak. Jika alat terjatuh, rusak, tertinggal di luar ruangan, terjatuh ke air, atau tidak bekerja seperti seharusnya, kembalikan ke pusat layanan.

11. Jangan masukkan benda apa pun ke dalam bukaan. Jangan gunakan saat bukaan terhalangi. Jaga alat agar bebas dari debu, serat, rambut, dan apa pun yang dapat mengurangi aliran udara.
12. Jauhkan rambut, pakaian longgar, jari, dan semua bagian tubuh Anda dari bukaan dan bagian yang bergerak.
13. Beri perhatian lebih ketika membersihkan di tangga.
14. Jangan gunakan untuk mengisap cairan mudah terbakar, misalnya bensin, atau di area tempat cairan tersebut mungkin berada.
15. Jangan mengisap apa pun yang terbakar atau berasap, misalnya rokok, korek api, atau abu panas.
16. Jangan gunakan tanpa filter.
17. Untuk mengurangi risiko sengatan listrik, selalu pasang pengapung sebelum operasi pemungutan basah.
18. Cegah aktivasi tanpa sengaja. Pastikan sakelar berada di posisi mati sebelum mengambil atau membawa alat. Membawa peralatan dengan jari menempel pada sakelar atau mengaliri peralatan dengan listrik saat sakelar menyala dapat menyebabkan kecelakaan.
19. Selalu matikan alat sebelum melakukan penyesuaian, mengganti aksesoris, atau menyimpan alat. Tindakan keselamatan pencegahan tersebut mengurangi risiko menyalakan alat dengan tidak sengaja.
20. UNTUK MENGURANGI RISIKO SENGATAN LISTRIK – LEPAS DARI SAMBUNGAN LISTRIK SEBELUM DIBERSIHKAN ATAU DISERVIS. LEPAS DARI SAMBUNGAN LISTRIK SEBELUM MENGHUBUNGKAN SELANG.
21. Nonaktifkan semua kontrol sebelum mencabut dari listrik.
22. Jangan tinggalkan peralatan saat tersambung ke listrik. Lepaskan dari stopkontak saat tidak digunakan dan sebelum diservis.
23. Jangan gunakan untuk mengambil partikel ultrahalus, seperti kapur, semen, serbuk gergaji, bubuk gipsum, atau abu.
24. Jangan gunakan untuk mengambil benda tajam, seperti paku logam, pecahan kaca, klip kertas logam, atau pin.
25. Jangan gunakan untuk mengambil bahan berbahaya dan bahan kimia, seperti pelarut, pembersih saluran, asam kuat, atau basa kuat.
26. Segera hentikan penggunaan jika alat mengalami panas berlebih, mengeluarkan kebisingan yang aneh, menghasilkan bau yang tidak biasa, daya isap yang lemah, atau mengalami kebocoran listrik.
27. Matikan pembersih dan lepaskan dari stopkontak untuk penyimpanan jangka panjang.
28. Selalu bersihkan Tangki Air Kotor setelah setiap penggunaan untuk menghindari potensi penyumbatan, yang dapat menyebabkan lemahnya daya isap, motor mengalami panas berlebih, atau mengurangi masa pakai alat.
29. Jangan sampai terpapar hujan.
30. Simpan dengan benar di dalam ruangan di tempat yang kering setelah digunakan.
31. Jangan meletakkan atau merendam alat di genangan atau mencoba membersihkan area banjir.
32. Steker harus dilepas dari stopkontak sebelum membersihkan atau merawat peralatan.

33. Bahaya dapat terjadi apabila peralatan menggilas kabel suplai.
34. Hanya hubungkan ke stopkontak yang ditanahkan dengan baik. Lihat Petunjuk Pentanahan.
35. Untuk mengurangi risiko kebakaran dan sengatan listrik sehubungan dengan kerusakan komponen internal, hanya gunakan cairan/larutan pembersih Tineco: Larutan Penghilang Bau & Pembersih Karpet ditujukan untuk digunakan dengan peralatan ini. Lihat bagian Cairan/Larutan Pembersihan panduan ini.
36. Jangan membalikkan mulut semprot, atau menyentuh permukaan bawah mulut semprot saat menggunakan fungsi kering.
37. Jangan gunakan peralatan di ruang tertutup yang dipenuhi uap yang dikeluarkan oleh cat dasar minyak, pengencer cat, zat antingengat, debu mudah terbakar, atau uap mudah meledak atau beracun lainnya.
38. Jangan simpan pembersih dengan larutan di Tangki Larutan Air Bersih atau air kotor di Tangki Air Kotor. Endapan mineral dan jamur dapat terbentuk sehingga memengaruhi kinerja pembersih karpet Anda.
39. Jika rusak, kabel suplai harus diganti oleh produsen, agen servisnya, atau orang berkualifikasi serupa guna menghindari bahaya.
40. Untuk Menghindari Risiko Sengatan Listrik. Hanya gunakan Jenis Rumah Tangga dalam ruangan.

Rentang Penggunaan

1. Peralatan ini digunakan untuk karpet, kain pelapis, interior mobil, dan tangga dengan bahan, seperti serat/katun/rami/kasmir domba, dll.
2. Beberapa karpet Loop Berber, Serat Alami (termasuk sutra dan wol), dan karpet Serat Lembut dapat berbulu akibat keausan. Beberapa pengisap debu & pembersih karpet dapat memperburuk keausan karpet ini. Saat membersihkan karpet Berber, Serat Alami, atau Serat Lembut, pertama-tama, uji area kecil karpet yang tersembunyi dengan menjalankan pencuci karpet di atasnya. Jika bulu tidak muncul atau basah berlebihan tidak terjadi, lanjutkan pembersihan. Jangan sampai karpet Berber basah berlebihan. Jika Anda memiliki pertanyaan atau kekhawatiran, berkonsultasilah dengan produsen karpet tentang rekomendasi pembersihan mendalam.
3. Penting: Jaga agar kaki pembersih mendalam tegak lurus terhadap tepi permadani dengan setiap gerakan pembersihan untuk mencegah kerusakan.
4. Penting! Periksa tanda produsen sebelum membersihkan permadani untuk mengetahui petunjuk pembersihan khusus. Kami tidak menganjurkan pembersihan menyeluruh untuk permadani halus, sutra, wol, antik, atau area tanpa label produsen.
5. Saat membersihkan permadani, letakkan permadani di atas permukaan tertutup untuk menguji ketahanan luntur di area yang tidak mencolok. Pembersih tidak boleh digunakan di atas permukaan yang tidak tertutup.
6. Jangan gunakan pada permadani atau karpet apabila Anda disarankan untuk melakukan pembersihan kering.
7. Untuk kain pelapis, periksa kode pembersihan - Gunakan peralatan hanya jika kain pelapis ditandai dengan "W" (untuk pembersihan "wet" [basah]) atau "S/W" (untuk pembersihan "solvent/dry" [pelarut/kering], atau "wet" [basah]). Jangan bersihkan kain bertanda "S" (khusus pembersihan "solvent/dry" [pelarut/kering]). Jika kain pelapis Anda tidak memiliki kode, mintalah bantuan profesional.

8. Uji ketahanan luntur - Basahi kain penyerap putih dengan larutan. Di area kecil tersembunyi, gosok permukaan dengan lembut menggunakan kain yang dibasahi. Tunggu sepuluh menit, lalu periksa apakah ada warna yang hilang atau luntur menggunakan handuk kertas atau kain. Jika permukaan memiliki lebih dari satu warna, periksa semua warna.
9. Jauhkan alat dari sumber panas, seperti perapian atau pemanas, guna menghindari perubahan bentuk casing.
10. Jangan gunakan untuk memungut cairan yang mudah menyala atau terbakar, partikel ultrahalus, benda tajam, bahan berbahaya, bahan kimia, atau apa pun yang menyala atau berasap, sebagaimana dijelaskan di atas.

Tentang Larutan/Cairan Pembersih

1. PERINGATAN: Untuk Mengurangi Risiko Kebakaran dan Sengatan Listrik sehubungan dengan kerusakan komponen internal, hanya gunakan Larutan Pembersih Karpet Tineco yang ditujukan untuk digunakan dengan peralatan ini.
2. Larutan pembersih yang masuk ke dalam motor dalam jumlah besar dapat menyebabkan kerusakan alat. Jangan goyangkan mesin dengan keras.
3. Tambahkan larutan sesuai petunjuk di bagian Pengoperasian. Kami menganjurkan Anda menggunakan larutan pembersih yang disediakan.
4. Jauhkan dari jangkauan anak-anak. Hindari kontak dengan mata dan kulit. Jika terjadi, bilas dengan air secara menyeluruh. Jika iritasi berlanjut, carilah pertolongan medis. Jika produk tertelan, carilah pertolongan medis.
5. Pembuangan air kotor dan larutan harus mematuhi peraturan lingkungan setempat.

Tentang Alat

1. Jangan memodifikasi atau mencoba memperbaiki alat kecuali seperti yang diindikasikan dalam petunjuk pengoperasian dan pembersihan.
2. Beri perhatian lebih ketika membersihkan di tangga.
3. Pastikan Sakelar Daya berada di posisi MATI dan lepaskan sebelum mengambil atau membawa peralatan. Jangan baringkan atau miringkan alat untuk mencegah air kotor masuk ke dalam motor.
4. Selalu pasang Tangki Air Kotor dan Tangki Air Bersih dengan benar sebelum penggunaan.
5. Jangan biarkan alat basah guna menghindari risiko kebakaran atau cedera akibat korsleting.

Spesifikasi

Produk	Seri iCARPET SPOT
Input AC	220–240 V 50–60 Hz
Daya Terukur	300 W
Kapasitas TAB	0,8 L
Kapasitas TAK	0,6 L
Tahan air	IPX4

- Semua data dan petunjuk teknis panduan ini didasarkan pada hasil dari uji laboratorium Tineco atau pihak ketiga yang ditunjuk. Perusahaan mempertahankan hak atas penjelasan final.

Gambaran Umum

ID

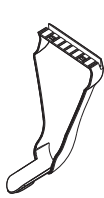
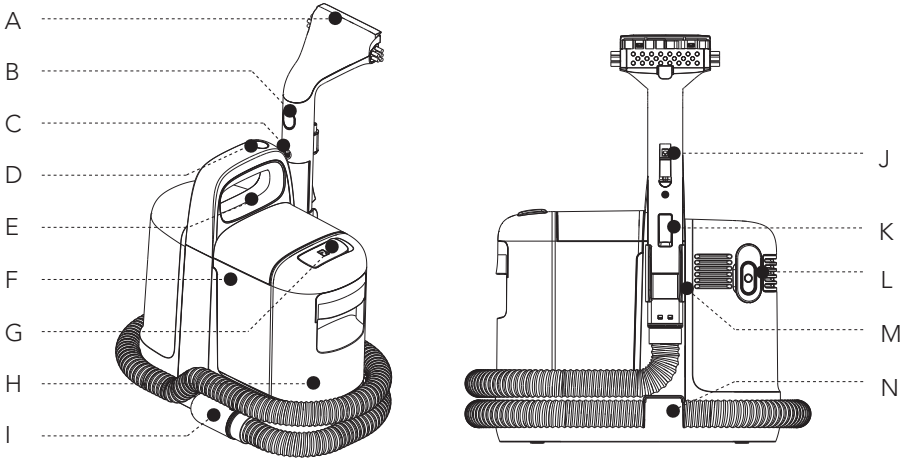

O

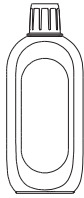

P



Q

- A. Sikat Kain Pelapis
- B. Tombol Pelepas Penutup Sikat Kain Pelapis
- C. Tombol Pelepas Sikat Kain Pelapis
- D. Tombol Daya
- E. Pegangan
- F. TAK (Tangki Air Kotor)
- G. Bukaan Pengisian TAB
- H. TAB (Tangki Air Bersih)
- I. Tabung

- J. Mulut Semprot Air
- K. Pelatuk Semprotan Air
- L. Kait Penyimpanan Kabel Daya
- M. Dudukan Penyimpanan Gagang
- N. Dudukan Penyimpanan Tabung
- O. Penutup Karet
- P. Larutan Penghilang Bau & Pembersih Karpet
- Q. Formula Praperlakuan

Aksesori

Catatan:

Aksesori dapat berbeda tergantung pasar. Jika Anda memerlukan aksesoris lainnya, kunjungi www.tineco.com atau store.tineco.com.

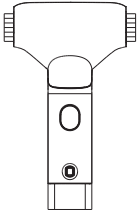

Sikat Kain Pelapis

Efektif untuk membersihkan karpet, kain pelapis, interior mobil, dan permukaan lembut lainnya.



Penutup Karet

Untuk membersihkan permukaan keras, lantai, ubin, dll.

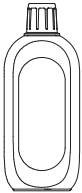

Perawatan Karpet & Larutan Pembersihan Mendalam

Menyingkirkan kotoran, debu yang melekat, lemak, dan noda membandel dari sebagian besar jenis karpet. Selalu gunakan larutan Tineco pada alat Anda. Tambahkan 2 tutup botol larutan ke tiap tangki penuh air bersih.



Formula Praperlakuan

Menghilangkan noda dan bau yang membandel dan menempel, dan sesuai dengan Tineco Seri iCarpet Spot dengan sempurna.

Perakitan

Cara Merakit/Membongkar

Catatan:

Untuk perakitan tangki air, baca "Pengoperasian" dan "Pemeliharaan".

ID

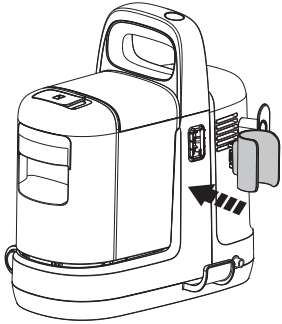

Sejajarkan rak penyimpanan gagang dengan gesper bodi, kemudian dorong ke dalam untuk memasangnya.

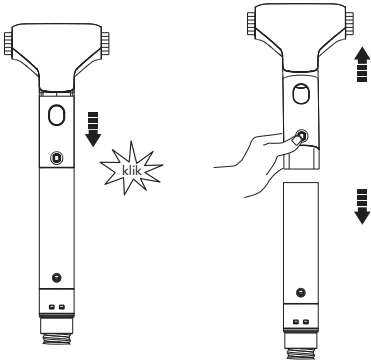

- Tekan komponen ke bawah sampai Anda mendengar bunyi klik untuk menyelesaikan pemasangan.
- Tekan tombol pelepas seperti yang ditunjukkan untuk melepaskan komponen.

Pengoperasian

Persiapan Penggunaan

Berikan praperlakuan pada noda dan area dengan kotoran yang berat menggunakan Larutan Pembersih Praperlakuan Tineco untuk mencapai efek pembersihan yang lebih baik. Ikuti Petunjuk yang tertera di botol.

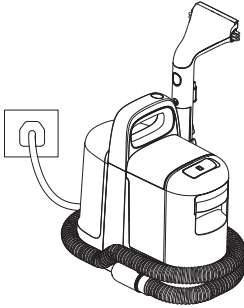

Buka bungkus kabel daya, lalu colokkan kabel daya ke stopkontak listrik.

Mengisi Tangki Air Bersih

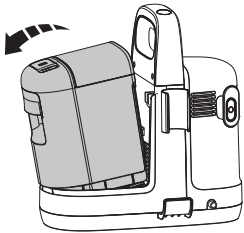

Lepas Tangki Air Bersih.

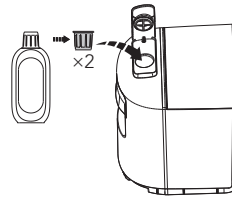

Buka penutup tangki, tambahkan dua tutup botol larutan.

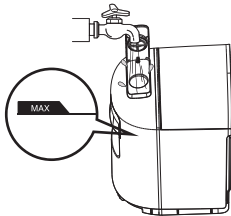

Isikan air sampai garis MAX, lalu tutup rapat.

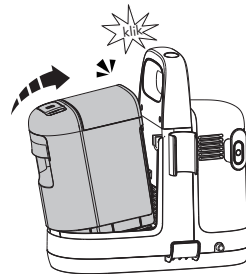

Masukkan kembali Tangki Air Bersih ke dalam peralatan.

Menggunakan Pembersih

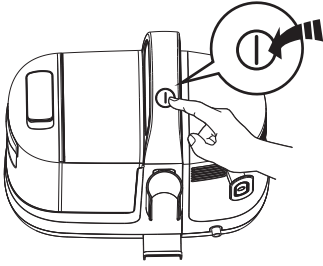

TEKNOLOGI
Tekan tombol daya untuk menyalakan pembersih.

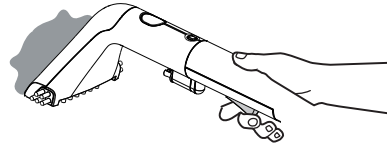

Tekan pelatuk semprotan air untuk menyemprotkan air.

Pemeliharaan

Catatan:

- Untuk kinerja yang optimal dan mencegah bau, selalu bersihkan dan keringkan TAK, sikat kain pelapis, dan penutup sikat sepenuhnya setelah setiap penggunaan.
- Pastikan tiap komponen terpasang dengan benar atau alat tidak dapat berfungsi dengan baik.
- Setelah pemeliharaan, letakkan alat pada dudukan pengisian daya secara vertikal. Jangan paparkan alat ke sinar matahari langsung, dan simpan di dalam ruang di tempat kering.

Badan Utama

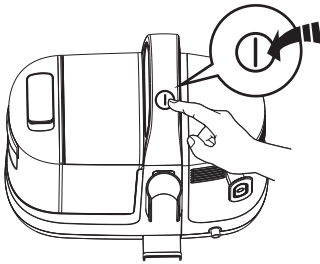

Guna mengurangi risiko cedera, matikan alat sebelum melakukan pemeliharaan.

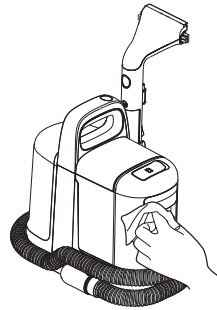

Gunakan kain untuk membersihkan permukaan dengan detergen netral. Kain harus bersih guna mencegah air memasuki alat.

Tangki Air Kotor

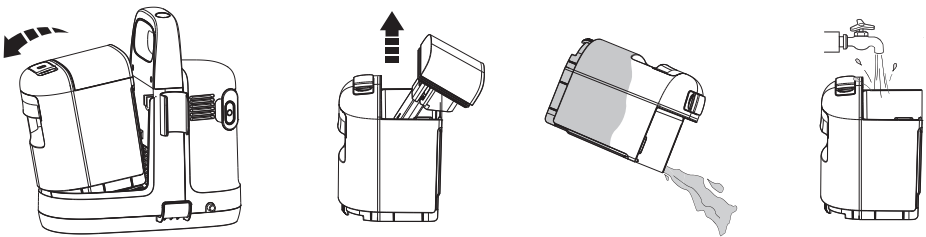

- Ketika air kotor mencapai garis Maks, peralatan mengeluarkan suara yang tidak normal.
- Tarik naik tutup tangki untuk mengosongkan TAK. Bilas bagian dalam TAK dan tutup, letakkan kembali ke dalam alat.

Sikat Kain Pelapis

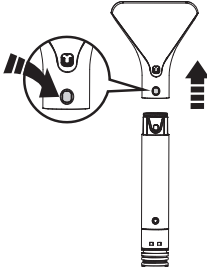

Tekan tombol pelepas untuk melepaskan sikat aksesori.

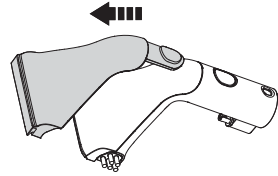

Lepaskan penutup atas dan kepala sikat.

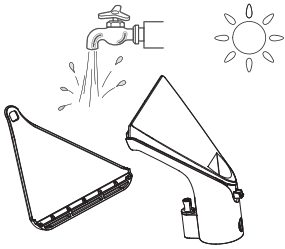

Bilas dengan air. Biarkan ia mengering sepenuhnya sebelum dipasang ulang.

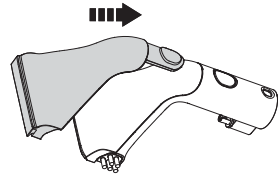

Pasang ulang.

Saluran Serpihan

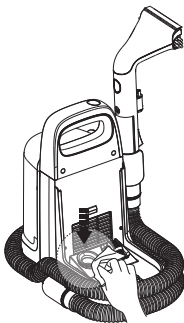

Lepaskan Tangki Air Kotor, bersihkan bukaan air kotor menggunakan kain basah.

Pindai kode QR di bawah untuk mendapatkan video perawatan produk.



Pemecahan Masalah

Masalah	Kemungkinan penyebab	Solusi
Kepala sikat tidak menyemprotkan air	Tangki air bersih kosong	Isi tangki air bersih dengan air
Peralatan berbunyi tidak normal	Tangki air kotor penuh	Kosongkan tangki air kotor
Daya pengisap lemah	Ada partikel besar di kepala sikat	Lepaskan penutup sikat, bilas kepala sikat secara manual, kemudian pasang ulang penutup untuk digunakan

Catatan:

Jika panduan pemecahan masalah tidak dapat memberikan solusi, silakan kunjungi situs web kami www.tineco.com untuk dukungan lebih lanjut.

Garansi

GARANSI TERBATAS 2 TAHUN

- Hanya berlaku untuk pembelian dari pengecer resmi Tineco.
- Tunduk pada kepatuhan persyaratan yang diuraikan dalam panduan petunjuk ini, dan mematuhi kondisi lebih lanjut yang diuraikan di bawah ini.
- Garansi ini diatur oleh dan ditafsirkan berdasarkan undang-undang negara tempat pembelian dilakukan. Kami menyediakan garansi atau masa garansi 2 tahun sebagaimana diatur oleh undang-undang setempat yang berlaku, mana yang lebih lama.

APA YANG DILINDUNGI?

- Alat Tineco Anda memiliki garansi 2 tahun dari kerusakan asli dalam material dan pengerjaan, saat digunakan untuk tujuan rumah tangga pribadi yang sesuai dengan Panduan Petunjuk Tineco. Aksesori bermesin yang dibeli terpisah dilengkapi dengan garansi 1 tahun.
- Garansi ini memberikan semua pekerjaan dan suku cadang yang diperlukan, tanpa biaya tambahan, untuk memastikan alat Anda dalam kondisi pengoperasian yang tepat selama periode garansi.
- Garansi ini hanya akan berlaku jika alat digunakan di negara pembeliannya.

APA YANG TIDAK DILINDUNGI?

Tineco tidak bertanggung jawab atas biaya, kerusakan, atau perbaikan yang muncul akibat:

- Alat dibeli dari penjual tidak resmi.
- Pengoperasian atau penanganan yang tidak hati-hati, penyalahgunaan, dan/atau kurangnya pemeliharaan atau penggunaan yang tidak sesuai dengan Panduan Petunjuk Tineco.
- Penggunaan alat selain untuk tujuan domestik normal, misalnya untuk tujuan komersial atau penyewaan.
- Penggunaan komponen yang tidak sesuai dengan Petunjuk Panduan Tineco.
- Penggunaan komponen dan aksesori selain dari yang diproduksi atau disarankan oleh Tineco.
- Faktor eksternal yang tidak terkait dengan kualitas dan penggunaan produk, misalnya cuaca, modifikasi, kecelakaan, pemadaman listrik, lonjakan listrik, atau bencana alam.
- Perbaikan atau perubahan yang dilakukan oleh pihak atau agen tidak resmi.
- Kegagalan pembersihan sumbatan dan material berbahaya lainnya dari alat.
- Keausan normal, termasuk keausan bagian-bagian normal, misalnya tempat debu, sabuk, HEPA, bilah sikat, dan kabel daya (atau di bagian yang mengalami kerusakan atau penyalahgunaan eksternal), kerusakan karpet atau lantai karena penggunaan yang tidak sesuai dengan petunjuk produsen atau kegagalan mematikan bilah sikat saat dibutuhkan.

Importir :

PT. BRAHMA TEK INDONESIA
SURABAYA - JAWA TIMUR - INDONESIA

Distributor :

CV. WISNU TEK INDONESIA
Jl. Pattimura (Ruko Plaza Segi Delapan Kav.A-836),
Desa/Kelurahan Sonokwijenan, Kec. Sukomanunggal,
Kota Surabaya, Provinsi Jawa Timur,
Kode Pos: 60189

IMKG.1999.08.2024

Customer Care :

0811 3225 6666

Diimpor oleh:
PT. BRAHMA TEK INDONESIA
Surabaya - Jawa Timur - Indonesia

Didistribusikan oleh:
CV. Wisnu Tek Indonesia
Jl. Pattimura (Ruko Plaza Segi Delapan
Kav. A-836), Desa/Kelurahan Sonokwijenan,
Kec. Sukomanunggal, Kota Surabaya,
Provinsi Jawa Timur,
Kode Pos : 60189

Service Center :
Tangerang
Duta Indah Iconic Unit B5-B6
Jalan MH. Thamrin KM.2,
Panunggangan Utara, Kec. Pinang,
Kota Tangerang, Banten 15143

Surabaya
KomplekPlaza Ruko Segi 8 blok A836,
Jalan Pattimura, Sonokwijenan
Kec. Sukomanunggal, Surabaya 60189

 1500 699  0811 3225 6666

tineco

Kartu Garansi

ICARPET SPOT (SC051200ID)

Nama : _____

Alamat : _____

No. Telp : _____

**Kartu Garansi resmi berlaku 24 bulan
setelah pembelian.**

IMKG.2419.09.2024

TINECO INDONESIA

GARANSI TERBATAS SELAMA 2-TAHUN

- Hanya berlaku untuk pembelian yang dilakukan dari **CV Wisnu Tek Indonesia**.
- Kondisi alat sesuai dengan ketentuan yang berlaku pada buku panduan dan ketentuan yang lebih lanjut dibawah ini.

APA SAJA YANG TERCAKUP?

- Produk Tineco anda memiliki garansi 2 tahun terhadap kerusakan yang disebabkan oleh kecacatan dalam pembuatan material, dan digunakan untuk keperluan rumah tangga pribadi sesuai dengan buku panduan Tineco. Baterai & segala jenis motor garansi 1 tahun.
- Garansi ini diberikan tanpa ada biaya tambahan kepada anda, seluruh pengerjaan service dan suku cadang yang diperlukan agar memastikan kondisi produk dalam keadaan baik selama masa garansi.
- Garansi ini hanya akan berlaku jika produk digunakan di negara tempat produk tersebut dijual.

APA SAJA YANG TIDAK TERCAKUP?

- Tineco tidak bertanggung jawab atas biaya kerusakan atau perbaikan produk yang terjadi sebagai akibat dari:
- Pembelian produk bukan dari penjual resmi.
 - Penggunaan atau penanganan yang ceroboh, penyalahgunaan dan/atau kurangnya perawatan atau penggunaan yang tidak sesuai dengan instruksi pada buku panduan.
 - Menggunakan produk selain untuk keperluan rumah tangga, mis. untuk tujuan komersial atau persewaan.
 - Penggunaan suku cadang yang tidak sesuai dengan instruksi pada buku panduan Tineco.

- Penggunaan suku cadang dan aksesoris selain yang diproduksi atau direkomendasikan oleh Tineco.
- Faktor eksternal yang tidak terkait dengan kualitas penggunaan produk, seperti cuaca, modifikasi produk, kecelakaan, pemadaman listrik atau bencana alam lainnya.
- Perbaikan atau modifikasi produk yang dilakukan oleh pihak atau agen yang tidak berwenang.
- Salah membersihkan benda yang menyumbat dan bahan yang berbahaya dari produk.
- Keausan normal seperti dustbin, belt, filter, HEPA, bar brush dan kabel listrik (atau didiagnosis adanya penyalahgunaan eksternal yang menyebabkan bahaya), dan lantai yang rusak, penggunaan tidak sesuai dengan petunjuk pabrik, dan kegagalan untuk memataikan bar brush saat di perlukan.
- Berkurangnya daya baterai yang disebabkan oleh masa pemakaian baterai.

Tempelkan nota pembelian anda disini

Tangerang

Komplek Duta Indah Iconic Unit B5-B6, Jl. MH. Thamrin Km.02 Kec. Pinang, Kota Tangerang, Banten 15143

Jakarta

ITC Cempaka Mas Lt. 6 Pusat Komputer Blok H 09-12, Jl. Letjen Suprpto No.629-632, RW.8, Sumur Batu, Kec. Kemayoran, Daerah Khusus Ibukota Jakarta 10640

Surabaya

Komplek Plaza Ruko Segi 8 Blok A-836, Jalan Pattimura, Sonokwijenan, Kec. Sukomanunggal, Surabaya, Jawa Timur 60189

Jakarta

Unicom ITC Roxy Mas, Jl. Kh Hasyim Ashari, ITC Roxy Mas Lt. 2 No. 82 - 84, Cideng, Gambir, Jakarta Pusat, DKI Jakarta 10150

Jakarta

Duta Merlin Komplek Perkantoran Duta Merlin Blok C, No. 6-7, Jl. Gajah Mada No. 3-5, Petojo Utara, Gambir, Jakarta Pusat, DKI Jakarta 10130

Tangerang

Lippo Karawaci, Area E Center Lt. LG 86/1, Jl. Boulevard Diponegoro No.108, Bencongan, Kec. Klp. Dua, Kabupaten Tangerang, Banten 15810

Surabaya

Surabaya Jl. Mayjen Prof. Dr. Mustopo No. 69-B Kel Pacar Kembang, Tambaksari, Surabaya, Jawa Timur

Surabaya

WTC Lt.II, Jl. Pemuda, Embong Kalitasin, Kec. Genteng, Surabaya, Jawa Timur 60623

Bandung

Bandung Komplek Ruko Hyper Square No. A2 Bandung, Jl. Pasir Kaliki, Kota Bandung, Jawa Barat 40172

Bekasi

Bekasi Hypermall, Jl. Ahmad Yani No.35 Lantai 1 Blok H, RT.004/RW.001, Marga Jaya, Kec. Bekasi Sel., Kota Bks, Jawa Barat 17144

Bandung

Gedung BEC 2 Lt. UG Y07-08, Jl. Purnawarman No.1, Babakanciamis, Sumurbandung, Bandung City, West Java 40117

Depok

Depok Town Square, Jl. Margonda No.02, Kemiri Muka, Kecamatan Beji, Kota Depok, Jawa Barat 16424

Bogor

Unicom Care Bogor Bogor Trade Mall Lt 2 Blok 2F A10, Jl. Ir. H. Juanda No.009A, RT.01/RW.13, Paledang, Kecamatan Bogor Tengah, Kota Bogor, Jawa Barat 16127

Semarang

Jl. Tentara Pelajar No. 3, Jomblang, Candisari Semarang, Jawa Tengah 50256

Medan

Medan Ruko Royal Residence, Jl. Suka Mulia No. 3, Kota Medan

Pontianak

Jl. Slt. Abdurrahman No.38A Lantai 2, Akcaya, Kec. Pontianak Sel., Kota Pontianak, Kalimantan Barat 78113

Pekanbaru

Jl. Jend. Sudirman Mal No.8 Lt.2 Blok E2, Kota Tinggi, Kec. Pekanbaru Kota, Kota Pekanbaru, Riau 28155

Purwokerto

Jl. Prof. Dr. Suharso, Arcawinangun, Bancarkembar, Purwokerto Utara, Banyumas Regency, Central Java 53114

Solo

Honggowongso Square A3, Jl. Honggowongso No.83 Lt. 2, Kemlayan, Serengan, Surakarta City, Central Java 57149

Bandar Lampung

Jl. Diponegoro No.86F, Gulak Galik, Kec. Tik. Betung Utara, Kota Bandar Lampung, Lampung 35212

Kediri

Jl. Dhoho No.192, Pakelan, Kec. Kota,Kota Kediri, Jawa Timur 64126

Malang

Mall Olympic Garden (MOG), Lt. 2 Blok. SF-81. Jl. Kawi No.24,
Kauman, Kec. Klojen, Malang, Jawa Timur - 65116

Jember

Unicom Care at Grand Cellular (Area Parkir Belakang), Jl. Jawa No.28A,
Tegal Boto Lor, Sumbersari, Jember Regency, East Java 68121

Yogyakarta

Jl. Letjen Suprpto No.26, Ngampilan, Kota Yogyakarta,
Daerah Istimewa Yogyakarta 55261

Pekalongan

Unicom Care at Sholeh Store, Jl. Urip Sumoharjo, Podosugih,
Pekalongan Barat, Pekalongan City, Central Java 51111

Balikpapan

Ruko KM. 4 No. 4, Andalas If 2 Jl. Soekarno Hatta,
Batu Ampar, Balikpapan, Kalimantan Timur 76125

Tegal

Jl. Arjuna No.24, Slerok, Kec. Tegal Tim., Kota Tegal, Jawa Tengah 52125

Pati

Jl. Kamandowo, Pati Kidul, Kec. Pati, Kabupaten Pati, Jawa Tengah 59114

Cirebon

Jl. Petratean No.11b, Pekalipan, Kec. Pekalipan, Kota Cirebon, Jawa Barat 45117

Bali

Jl. Teuku Umar No. 77, Dauh Puri Kauh,
Kec. Denpasar Barat, Kota Denpasar, Bali 80113

Banjarmasin

Jl. Veteran No.7, Kuripan, Kec. Banjarmasin Tim.,
Kota Banjarmasin, Kalimantan Selatan 70238

Samarinda

Unicom Care Samarinda, Jl. Aminah Syukur No.2a, Sungai Pinang Luar,
Kec. Samarinda Kota, Kota Samarinda, Kalimantan Timur 75242

Makassar

Ruko Latanete, Jl. Sungai Saddang Lama No.4 Blok D, Pisang Sel.,
Kec. Ujung Pandang, Kota Makassar, Sulawesi Selatan 90114

Medan

Ruko Plaza Millenium Medan, Jl. Kapten Muslim No.19A, Dwi Kora,
Kec. Medan Helvetia, Kota Medan, Sumatera Utara 20123

Purwokerto

Jl. Prof. Dr. Suharso, Arcawinangun, Bancarkembar, Purwokerto Utara,
Banyumas Regency, Central Java 53114

Makassar

Jl. Rappocini Raya No.41, Rappocini, Kec. Rappocini, Kota Makassar,
Sulawesi Selatan 90222

Palembang

Unicom Care at Sriwijaya Selular Lt. 2, Palembang Square, Jl. Angkatan 45 No.68 Blok R
Lorok Pakjo, Kec. Ilir Bar. I, Kota Palembang, Sumatera Selatan 30137

Palembang

Jl, Jl. Dr. M. Isa No.1172 B, RT.015/RW.04, Kuta Batu, Kecamatan Ilir Timur Tiga,
Palembang City, South Sumatra 30163

BATASAN GARANSI

- Adanya garansi tersirat yang terkait dengan alat Anda termasuk tetapi tidak terbatas pada garansi kemampuan diperjualbelikan atau garansi kesesuaian untuk tujuan khusus, terbatas pada durasi garansi ini.
- Perlindungan garansi hanya berlaku untuk pemilik asli dan baterai asli dan tidak dapat dipindahkan.
- Garansi terbatas ini memberi Anda hak legal khusus. Anda mungkin juga memiliki hak lain yang bervariasi sesuai wilayah.
- Garansi pabrik mungkin tidak berlaku dalam semua kasus, bergantung pada faktor misalnya penggunaan produk, tempat produk dibeli, atau dari siapa Anda membeli produk. Silakan membaca garansi dengan saksama, dan hubungi pabrik jika Anda memiliki pertanyaan.

LAYANAN GARANSI

Mendaftar: Kami sangat menyarankan Anda pada saat membeli untuk mendaftarkan peralatan dengan masuk ke situs web resmi kami (www.tineco.com) atau memindai kode QR (lihat kanan) untuk menikmati manfaat eksklusif lainnya. Untuk mendaftarkan, silakan masukkan seluruh nomor seri (tertera di bagian bawah peralatan). Kegagalan mendaftarkan produk tidak akan mengurangi hak garansi.

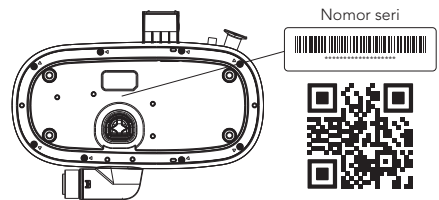

Cara Klaim: Mohon simpan bukti pembelian Anda. Untuk mengajukan klaim di bawah Garansi Terbatas kami, Anda harus membuktikan nomor seri dan nota pembelian asli dengan tanggal pembelian dan nomor pesanan. Semua pekerjaan akan dilakukan oleh Tineco atau agen resminya. Suku cadang rusak yang diganti akan menjadi milik Tineco. Servis di bawah garansi ini tidak akan memperpanjang periode garansi ini.

Kunjungi situs web Tineco
www.tineco.com
untuk layanan pelanggan ahli.

สารบัญ

คำแนะนำเพื่อความปลอดภัยที่สำคัญ.....33

ข้อมูลจำเพาะ.....36

ภาพรวม.....37

การประกอบ.....39

การทำงาน.....40

การบำรุงรักษา.....42

การแก้ไขปัญหา.....44

การรับประกัน.....45

คำแนะนำเพื่อความปลอดภัยที่สำคัญ

โปรดศึกษาคำแนะนำเหล่านี้ ใช้ภายในครัวเรือนเท่านั้น

เมื่อใช้เครื่องใช้ไฟฟ้าใดๆ ต้องปฏิบัติตามมาตรฐานความปลอดภัยเบื้องต้นเสมอ รวมถึงสิ่งต่อไปนี้:
อ่านคำแนะนำทั้งหมดก่อนใช้งาน (อุปกรณ์นี้) การไม่ปฏิบัติตามคำแนะนำและคำแนะนำอาจทำให้เกิดไฟ
ฟ้าช็อตไฟไหม้และ/หรือการบาดเจ็บร้ายแรง

คำเตือน - เพื่อลดความเสี่ยงของไฟไหม้ ไฟฟ้าช็อต หรือการบาดเจ็บ:

1. อุปกรณ์นี้สามารถใช้ได้กับเด็กอายุที่มีอายุตั้งแต่ 8 ปีขึ้นไป สำหรับบุคคลทุกสภาพทางกายการรับรู้ หรือทางจิตใจ หรือขาดประสบการณ์ด้านการใช้งาน จะต้องได้รับการควบคุมดูแลหรือคำแนะนำเกี่ยวกับการ ใช้งานอุปกรณ์นี้อย่างใกล้ชิด เพื่อความปลอดภัย เด็กไม่ควรเล่นอุปกรณ์นี้ เด็กไม่ควรทำความสะอาดหรือ บำรุงรักษาเครื่องโดยไม่อยู่ภายใต้การควบคุมดูแลของผู้ปกครอง
2. ผลิตภัณฑ์ไม่ได้จัดสร้างมาให้ใช้โดยบุคคล (รวมถึงเด็ก) ที่มีความบกพร่องทางกายภาพ ประสาทสัมผัส หรือทางจิต หรือบุคคลที่ขาดประสบการณ์และความรู้ เว้นแต่จะอยู่ภายใต้การควบคุมดูแลหรือให้คำแนะนำเกี่ยวกับการใช้งานเครื่องใช้ในแนวทางที่ปลอดภัยโดยบุคคลที่รับผิดชอบในความปลอดภัย เด็กเล็กจะต้องได้รับการควบคุมดูแลเพื่อให้มั่นใจว่าจะไม่มาเล่นกับเครื่องใช้นี้
3. ใช้งานภายในอาคารเท่านั้น ห้ามจุ่มลงในน้ำ เพื่อลดความเสี่ยงของไฟฟ้าช็อต – ใช้เฉพาะบนพรมที่เปียกชื้นโดยกระบวนการทำความสะอาด
4. ห้ามใช้เป็นของเล่น ต้องให้ความใส่ใจอย่างใกล้ชิดเมื่อใช้โดย หรือใกล้เด็ก สัตว์เลี้ยง หรือต้นพืช
5. เพื่อลดความเสี่ยงของเพลิงไหม้และไฟฟ้าช็อต – ใช้เฉพาะผลิตภัณฑ์ทำความสะอาดของ Tineco ที่กำหนดมาให้ใช้กับอุปกรณ์นี้เท่านั้น
6. ใช้ตามคำอธิบายในคู่มือนี้เท่านั้น ใช้กับอุปกรณ์เสริมตามคำแนะนำของผู้ผลิตนี้เท่านั้น
7. อย่าดึงหรือถือลําเสี่ยงอุปกรณ์ด้วยสายไฟ ใช้สายไฟเป็นด้ามจับ ปิดประตูบนสายไฟ หรือดึงสายไฟผ่านขอบหรือมุมที่มีคม อย่าใช้งานอุปกรณ์กับบนสายไฟ จัดเก็บสายไฟให้ห่างจากพื้นผิวร้อน
8. อย่าถอดปลั๊กสายไฟโดยการดึงที่สายไฟ เมื่อจะปลดการเชื่อมต่อสายไฟ ให้จับยึดที่ตัวปลั๊กไฟ ไม่ใช่สายไฟ
9. ห้ามจับปลั๊กไฟหรือเครื่องใช้ไฟฟ้าขณะที่มีมือเปียก
10. ห้ามใช้กับสายไฟหรือปลั๊กไฟที่เสียหาย หากเครื่องมีการตกจากที่สูง ได้รับความเสียหาย กิ่งไม้กลางแจ้ง ตกน้ำ หรือไม่ทำงานตามปกติ ให้นำกลับมาที่ศูนย์บริการ
11. ห้ามนำวัตถุใดๆ มาใส่ในช่องหรือรู ห้ามใช้งานขณะที่ช่องต่างๆ มีการอุดตัน อย่าให้มีฝุ่น ผง หรือเส้นผมมาอุดตันที่อาจขัดขวางการไหลของอากาศ
12. ห้ามไม่ให้เส้นผม เสื้อผ้า นิ้วมือ และส่วนใดก็ตามของร่างกายมาปิดกั้นช่องและส่วนเคลื่อนไหวต่างๆ
13. ใช้ความระมัดระวังเป็นพิเศษเมื่อทำความสะอาดบนบันได
14. ห้ามใช้ชุดของเหลวที่ติดไฟหรือสั่นดาบได้ เช่น น้ำมันเชื้อเพลิง หรือใช้ในพื้นที่ที่อาจมีสิ่งเหล่านี้
15. ห้ามใช้ชุดสิ่งใดก็ตามที่มีการเผาไหม้ หรือมีควัน เช่น บุหรี่ ไม้ขีดไฟ หรือเตาถ่าน
16. ห้ามใช้โดยไม่มีตัวกรอง
17. เพื่อลดความเสี่ยงของไฟฟ้าช็อต ให้ติดตั้งลูกลอมก่อนการทำงานดูดแบบเปียกเสมอ

18. ป้องกันการเริ่มทำงานโดยไม่ได้ตั้งใจ ควรตรวจสอบว่าสวิตช์อยู่ในตำแหน่ง OFF ก่อนหยิบหรือเคลื่อนย้ายอุปกรณ์ การเคลื่อนย้ายอุปกรณ์โดยวางนิ้วไว้บนสวิตช์ หรือการเสียบปลั๊กขณะที่เปิดสวิตช์นั้นอาจทำให้เกิดอุบัติเหตุได้
19. ปิดสวิตช์อุปกรณ์ก่อนทำการปรับเปลี่ยนใดๆ เช่น การเปลี่ยนอุปกรณ์เสริม หรือการบำรุงรักษาอุปกรณ์ เพื่อลดความเสี่ยงจากการที่อุปกรณ์เริ่มทำงานโดยไม่ได้ตั้งใจ
20. เพื่อลดความเสี่ยงของการเกิดไฟฟ้าช็อต - ถอดปลั๊กไฟออกก่อนทำความสะอาดหรือซ่อมบำรุง ถอดปลั๊กไฟออกก่อนต่อท่อ
21. ปิดตัวควบคุมทั้งหมดก่อนถอดปลั๊ก
22. อย่าทิ้งเครื่องโดยเสียบปลั๊กไว้ ให้ถอดปลั๊กออกจากเต้าเสียบไฟเมื่อไม่ได้ใช้งานและก่อนบำรุงรักษา
23. อย่าใช้เพื่อดูดอนุภาคละเอียด เช่น ปูนขาว ปูนซีเมนต์ ทรายละเอียด ผงยิบซัม หรือเถ้า
24. อย่าใช้เพื่อดูดวัตถุขบคม เช่น ตะไบโลหะ กระจก คลิปหนีบกระดาษ หรือเข็มหมุด
25. อย่าใช้เพื่อดูดวัสดุอันตรายและสารเคมี เช่น ตัวทำละลาย น้ำยาทำความสะอาด กรดเข้มข้น หรือด่างเข้มข้น
26. หลีกเลี่ยงงานที่หากอุปกรณ์มีความร้อนสูง มีเสียงดังผิดปกติ มีกลิ่นที่ผิดปกติ ให้แรงดูดน้อยหรือกระแสไฟฟ้ารั่วไหล
27. ปิดเครื่องดูดฝุ่นและถอดสายไฟออกจากเต้าเสียบที่ผนังสำหรับการจัดเก็บระยะยาว
28. ทำความสะอาดถังเก็บน้ำสกปรกหลังการใช้งานทุกครั้งเพื่อหลีกเลี่ยงการอุดตันที่เป็นไปได้ ซึ่งอาจทำให้กำลังดูดน้อย มอเตอร์ร้อนเกินไป หรืออายุการใช้งานของอุปกรณ์สั้นลง
29. อย่าให้อุปกรณ์ตากฝน
30. จัดเก็บในที่ร่มอย่างเหมาะสมในสถานที่แห้งหลังจากใช้งาน
31. อย่าวางหรือจุ่มอุปกรณ์ลงในน้ำหรือพยายามใช้ทำความสะอาดพื้นที่น้ำท่วม
32. จะต้องถอดปลั๊กไฟออกจากเต้าเสียบก่อนทำความสะอาด หรือก่อนการบำรุงรักษาอุปกรณ์ทุกครั้ง
33. อาจเกิดอันตราย หากใช้งานอุปกรณ์นี้ในขณะที่อุปกรณ์จู่กับสายไฟ
34. เชื่อมต่อกับเต้ารับที่มีสายดินอย่างถูกต้องเท่านั้น ดูคำแนะนำเกี่ยวกับการต่อสายดิน
35. เพื่อลดความเสี่ยงของเพลิงไหม้และไฟฟ้าช็อตเนื่องจากส่วนประกอบภายในชำรุด ให้ใช้เฉพาะของเหลว/น้ำยาทำความสะอาดของ Tineco เท่านั้น น้ำยาขัดถูและทำความสะอาดพรมที่กำหนดมาให้ใช้ร่วมกับอุปกรณ์นี้ ดูหัวข้อของเหลว/น้ำยาทำความสะอาดในคู่มือนี้
36. ห้ามพลิกหัวเป่าหรือสัมผัสน้ำที่ตัวด้านล่างของหัวเป่าขณะใช้งานฟังก์ชันอบแห้ง
37. อย่าใช้อุปกรณ์ในพื้นที่ปิดล้อมที่มีไอระเหยที่ออกมาจากสีน้ำมัน กิ๊นเนอร์ผสมสี สารป้องกันปลวกบางชนิด ฝุ่นที่ระเบิดได้ หรือไอระเหยที่ระเบิดได้หรือมีพิษชนิดอื่นๆ
38. อย่าจัดเก็บอุปกรณ์นี้โดยมีน้ำยาอยู่ในถังเก็บน้ำยาผสมน้ำเพื่อความสะดวกหรือมีน้ำสกปรกอยู่ในถังเก็บน้ำสกปรก อาจเกิดการสะสมตัวของแร่ธาตุและเชื้อราซึ่งจะส่งผลต่อประสิทธิภาพของอุปกรณ์ทำความสะอาดพรมของคุณ
39. ถ้าสายไฟชำรุดเสียหาย จะต้องเปลี่ยนแทนโดยผู้ผลิต ตัวแทนบริการ หรือบุคคลที่มีคุณสมบัติเหมาะสมเพื่อหลีกเลี่ยงอันตราย
40. เพื่อลดความเสี่ยงของไฟฟ้าช็อต ใช้ในอาคารเป็นประเภทเครื่องใช้ในครัวเรือนเท่านั้น

คำแนะนำการใช้งาน

1. เครื่องใช้นี้กำหนดให้ใช้บนพรม เครื่องผ้าและหนังตกแต่ง ภายในรถยนต์ และบันได เช่น เส้นใย โฟเบอร์/เส้นใยฝ้าย/เส้นใยลินิน/เส้นใยขนแกะ ฯลฯ
2. พรมแบบถักทอบางชนิด พรมจากเส้นใยจากธรรมชาติ (รวมถึงเส้นใยไหมและขนสัตว์) และพรมจากเสี้ยนใยอ่อนนุ่ม อาจเกิดขนปุยพร้อมกับการสึกหรอ อุปกรณ์ทำความสะอาดพรมและใช้แรงดูดบางชนิดอาจทำให้การสึกหรอของพรมประเภทนี้แย่ลงมากขึ้น ถ้าทำความสะอาดบนพรมถักทอ พรมจากเส้นใยธรรมชาติ หรือพรมจากเส้นใยอ่อนนุ่ม ให้ทดสอบกับพื้นที่ที่ปิดซ่อนเล็กๆ ของพรมก่อนโดยใช้เท้าน้ำยาทำความสะอาดบนส่วนนั้น หากพรมไม่เกิดขนปุยหรือการเปื่อยมากเกินไป ให้ทำความสะอาดต่อได้ หลีกเลี่ยงการทำให้พรมถักทอมีการเปื่อยมากเกินไป ถ้าคุณมีคำถามหรือข้อกังวลใดๆ โปรดปรึกษากับผู้ผลิตพรมเกี่ยวกับข้อแนะนำการทำความสะอาดแบบลึก
3. ข้อสำคัญ: ให้อุณหภูมิของอุปกรณ์ทำความสะอาดแบบลึกนี้ตั้งฉากกับขอบของพรมในขณะที่ทำความสะอาดแต่ละรอบเพื่อป้องกันไม่ให้พรมเสียหาย
4. ข้อสำคัญ โปรดอ่านคำแนะนำการใช้งานทำความสะอาดเฉพาะใดๆ ที่ป้ายกำกับของผู้ผลิตก่อนทำความสะอาดพรม เราไม่แนะนำให้ทำความสะอาดแบบลึกกับพรมที่ทำจากเส้นใยละเอียดอ่อน เส้นใยไหม เส้นใยขนสัตว์ พรมเก่าแก่ ที่ไม่มีป้ายกำกับจากผู้ผลิต
5. เมื่อทำความสะอาดพรม ให้วางพรมบนพื้นผิวที่ซึบซับได้เพื่อทดสอบความทนทานของสีในพื้นที่ที่ไม่สะดุดตา อย่าใช้อุปกรณ์ทำความสะอาดนี้บนพื้นผิวที่ไม่ได้ซึบซับได้
6. ขอแนะนำว่าอย่าใช้อุปกรณ์นี้บนพรมเมื่อทำความสะอาดแบบแห้ง
7. สำหรับเครื่องผ้าและหนังตกแต่ง ให้ตรวจสอบรหัสการทำทำความสะอาด - ใช้เครื่องใช้นี้ก็ต่อเมื่อเส้นใยของเครื่องผ้าและหนังตกแต่งมีป้ายกำกับระบุเป็น "W" (สำหรับการทำความสะอาด "แบบเปียก") หรือ "S/W" (สำหรับการทำความสะอาดด้วย "ตัวทำละลาย/แบบแห้ง" หรือ "แบบเปียก") อย่าทำความสะอาดเส้นใยที่มีป้ายกำกับระบุเป็น "S" (ทำความสะอาดด้วยวิธี "ตัวทำละลาย/แบบแห้ง" เท่านั้น) ถ้าเครื่องผ้าและหนังตกแต่งของคุณไม่มีรหัสบนป้ายกำกับ ให้ปรึกษากับผู้เชี่ยวชาญ
8. การทดสอบความทนทานของสี - รดน้ำยาทำความสะอาดบนผ้าดูดซับสีขาว ใช้ผ้าที่เปียกชื้นค่อยๆ ขัดถูผิวของพรมในพื้นที่ที่ปิดซ่อนเล็กๆ รอ 10 นาทีแล้วตรวจสอบการหลุดออกของสีหรือสีซีดโดยใช้กระดาษหรือผ้าเช็ดสีขาว ถ้าพื้นผิวของพรมมีมากกว่าหนึ่งสี ให้ทดสอบกับทุกสี
9. เก็บรักษาอุปกรณ์ของคุณให้ห่างจากแหล่งกำเนิดความร้อน เช่น เตาผิงหรือเครื่องทำความร้อน เพื่อหลีกเลี่ยงการเปลี่ยนรูปทรงภายนอกของอุปกรณ์
10. อย่าใช้งานเพื่อดูดของเหลวไวไฟหรือของเหลวที่ระเบิดได้ อนุภาคละเอียด วัตถุมีขบคม วัสดุอันตราย สารเคมี หรือสิ่งของใดๆ ที่ให้ความร้อนหรือให้ควัน ตามที่อธิบายไว้ข้างต้น

เกี่ยวกับของเหลว/น้ำยาทำความสะอาด

1. คำเตือน: เพื่อลดความเสี่ยงของไฟไหม้หรือไฟฟ้าช็อตเนื่องจากส่วนประกอบภายในชำรุด ให้ใช้เฉพาะน้ำยาทำความสะอาดพรมของ Tineco ที่กำหนดมาให้ใช้กับเครื่องใช้นี้เท่านั้น
2. น้ำยาทำความสะอาดปริมาณมากที่เข้าสู่มอเตอร์อาจทำให้อุปกรณ์เสียหาย อย่าเขย่าอุปกรณ์อย่างรุนแรง
3. เติมน้ำยาตามคำแนะนำในหัวข้อการใช้งานผลิตภัณฑ์ เราแนะนำให้ใช้งานน้ำยาทำความสะอาดที่กำหนดไว้
4. เก็บไว้ให้ห่างจากการเอื้อมถึงของเด็ก หลีกเลี่ยงการสัมผัสกับดวงตาและผิวหนัง หากสัมผัส ให้ล้างด้วยน้ำสะอาดอย่างทั่วถึง ถ้ายังมีอาการระคายเคือง ให้ไปพบแพทย์ ถ้ากลืนน้ำยาเข้าไป ให้ไปพบแพทย์
5. การกำจัดถังน้ำสกปรกและน้ำยาทำความสะอาดจะต้องสอดคล้องกับกฎหมายด้านสิ่งแวดล้อมท้องถิ่น

เกี่ยวกับอุปกรณ์นี้

1. ห้ามดัดแปลงหรือพยายามซ่อมอุปกรณ์นอกเหนือจากที่ระบุในคำแนะนำการใช้งานและการทำความสะอาด
2. ใช้ความระมัดระวังเป็นพิเศษเมื่อทำความสะอาดบนบันได
3. ตรวจสอบว่าสวิทช์เปิด-ปิดอยู่ในตำแหน่ง OFF และถอดปลั๊กไฟแล้ว ก่อนหยิบ หรือเคลื่อนย้ายอุปกรณ์ อย่างไรก็ตามอุปกรณ์นอกรับกับพื้นหรือผนังเพื่อป้องกันไม่ให้น้ำสกปรกเข้าไปในมอเตอร์
4. ตัดตั้งถังเก็บน้ำสกปรกและถังเก็บน้ำสะอาดอย่างถูกต้องก่อนใช้งาน
5. อย่าให้อุปกรณ์เปียกน้ำ เพื่อหลีกเลี่ยงความเสี่ยงของไฟไหม้ หรือได้รับบาดเจ็บโดยไฟฟ้าลัดวงจร

ข้อมูลจำเพาะ

ผลิตภัณฑ์	ซีรีส์ iCARPET SPOT
อินพุท AC	220-240V 50-60Hz
กำลังไฟ	300W
ความจุถังเก็บน้ำสะอาด (CWT)	0.8 ลิตร
ความจุถังเก็บน้ำสกปรก (DWT)	0.6 ลิตร
กันน้ำ	IPX4

- ข้อมูลและคำแนะนำทางเทคนิคทั้งหมดของคู่มือฉบับนี้อ้างอิงจากผลลัพธ์จากห้องทดลองของ Tineco หรือของบุคคลภายนอกที่ได้รับมอบหมาย บริษัทสงวนสิทธิ์ทั้งหมดสำหรับคำอธิบายขั้นสุดท้าย

ภาพรวม

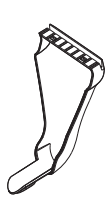
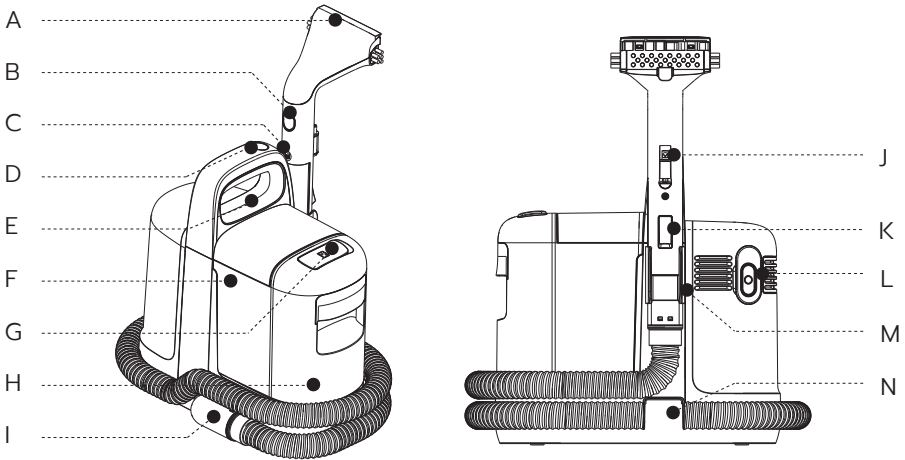

O

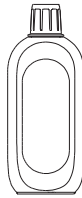

P



Q

- | | |
|---|---|
| A. แปรงทำความสะอาดเครื่องผ้า | J. หัวฉีดพ่นน้ำ |
| B. ปุ่มปลดฝากรอบแปรงทำความสะอาดเครื่องผ้า | K. โถฉีดพ่นน้ำ |
| C. ปุ่มปลดแปรงทำความสะอาดเครื่องผ้า | L. ขอเกี่ยวจัดเก็บสายไฟ |
| D. ปุ่มเปิด-ปิด | M. แท่นจัดเก็บด้ามจับ |
| E. มือจับ | N. แท่นจัดเก็บท่อ |
| F. DWT (ถังเก็บน้ำสกปรก) | O. ฝากรอบยาง |
| G. ช่องเติม CWT (ถังเก็บน้ำสะอาด) | P. น้ำยาขัดถูและน้ำยาทำความสะอาด
พรม |
| H. CWT (ถังเก็บน้ำสะอาด) | Q. เครื่องฉีดพ่นล่วงหน้า |
| I. ท่อ | |

อุปกรณ์เสริม

หมายเหตุ:

อุปกรณ์เสริมอาจแตกต่างกันไปในแต่ละตลาด หากคุณต้องการดูอุปกรณ์เสริมเพิ่มเติม โปรดไปที่ www.tineco.com หรือ store.tineco.com

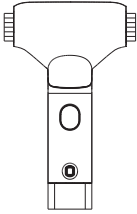

แปรงทำความสะอาดเครื่องผ้า

มีประสิทธิภาพในการทำทำความสะอาดพรม เครื่องผ้า ภายในรถยนต์ และพื้นผิวอ่อนนุ่มอื่นๆ



ผ้าครอบยาง

สำหรับทำความสะอาดพื้นผิวแข็ง พื้น กระเบื้อง ฯลฯ

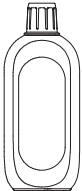

น้ำยาดูแลรักษาและทำความสะอาดพรม

ขจัดสิ่งสกปรก คราบสกปรก คราบน้ำมัน และคราบสกปรกที่ติดแน่นออกจากพรมประเภททั่วไปทั้งหมด ใช้น้ำยาทำความสะอาดของ Tineco ในอุปกรณ์ของคุณเสมอ เติมน้ำยาทำความสะอาด 2 ฝาขวดลงในถังเก็บน้ำสะอาดที่เติมน้ำเต็มแล้วแต่ละถัง



เครื่องฉีดพ่นล่องหน้า

ช่วยคลายคราบฝังแน่นและกลิ่นไม่พึงประสงค์ และทำงานร่วมกับผลิตภัณฑ์ซีร์ซี iCarpet Spot ของ Tineco ได้อย่างลงตัว

การประกอบ

วิธีการประกอบ/ถอดแยก

หมายเหตุ:

สำหรับการประกอบถังเก็บน้ำ โปรดดูที่หัวข้อ “การใช้งาน” และ “การบำรุงรักษา”

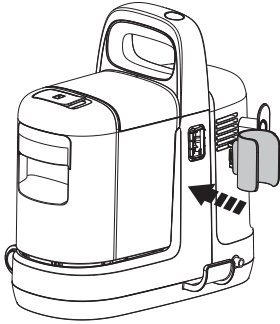

จัดตำแหน่งชั้นวางด้ามจับให้ตรงกับตัวล็อกของตัวเครื่องแล้วดันเข้าด้านในเพื่อติดตั้ง

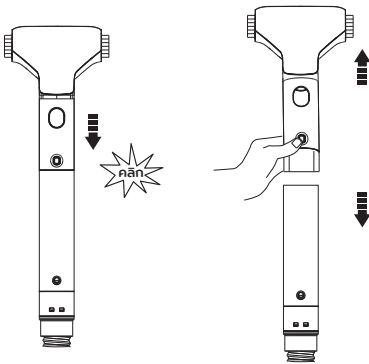

- กดส่วนประกอบลงจนได้ยินเสียงคลิกเพื่อติดตั้งให้เสร็จสมบูรณ์
- กดปุ่มปลดตามภาพประกอบเพื่อถอดส่วนประกอบออก

การทำงาน

การเตรียมความพร้อมสำหรับใช้งาน

ฉีดพ่นผิวเฉพาะจุดและพื้นที่ที่ใช้งานหนักล่วงหน้าด้วยน้ำยาทำความสะอาดฉีดพ่นล่วงหน้าของ Tineco เพื่อให้ผลการทำความสะอาดดีขึ้น ปฏิบัติตามคำแนะนำที่ขวด

TH

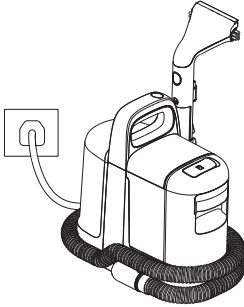

คลี่สายไฟแล้วเสียบสายไฟเข้ากับเต้าเสียบไฟ

การเติมน้ำในถังเก็บน้ำสะอาด

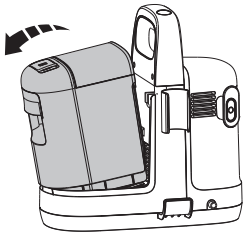

ถอดถังเก็บน้ำสะอาด

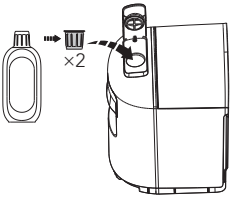

เปิดฝาปิดของถัง เติมน้ำยาจำนวน 2 ขวด

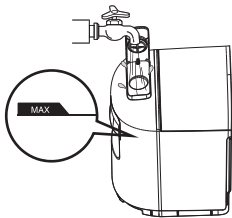

เติมน้ำให้ถึงขีด MAX แล้วปิดฝาปิดให้แน่น

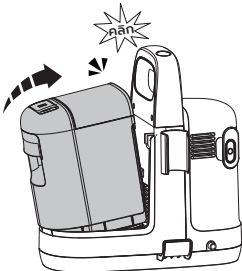

ใส่ถังเก็บน้ำสะอาดกลับเข้าไปในตัวเครื่อง

การใช้เครื่องทำความสะอาด

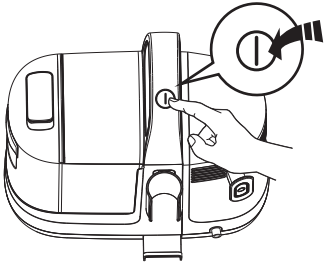

กดปุ่มเปิด-ปิดเพื่อเปิดเครื่องทำความสะอาด

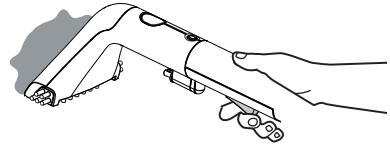

กดไกฉีดพ่นน้ำเพื่อฉีดพ่นน้ำ

การบำรุงรักษา

หมายเหตุ:

- เพื่อให้ได้รับประสิทธิภาพที่ดีที่สุดและป้องกันกลิ่นไม่พึงประสงค์ ให้ทำความสะอาดถังเก็บน้ำสะอาด (DWT) แปรงเครื่องผ้าและฝาครอบแปรง แล้วทำให้แห้งสนิทหลังการใช้งานทุกครั้ง
- โปรดตรวจสอบให้แน่ใจว่าชิ้นส่วนทุกชิ้นถูกติดตั้งอย่างถูกต้อง มิฉะนั้นอุปกรณ์อาจไม่ทำงานอย่างถูกต้อง
- หลังจากการบำรุงรักษา ให้วางอุปกรณ์บนแท่นเสียบชาร์จในแนวตั้ง อย่าให้อุปกรณ์สัมผัสแสงแดดโดยตรง และจัดเก็บไว้ในร่มในสถานที่แห้ง

๕

ตัวเครื่องหลัก

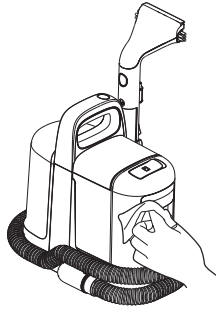
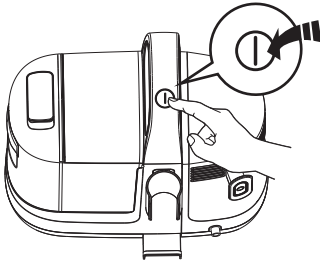

เพื่อลดความเสี่ยงของการบาดเจ็บ ให้ปิดสวิตช์ก่อนทำการบำรุงรักษาทุกครั้ง

ใช้ผ้าชุบน้ำยาทำความสะอาดที่มีฤทธิ์เป็นกลางเพื่อทำความสะอาดพื้นผิวอุปกรณ์ ผ้าจะต้องแห้งเพื่อป้องกันไม่ให้น้ำเข้าไปในอุปกรณ์

ถังเก็บน้ำสกปรก

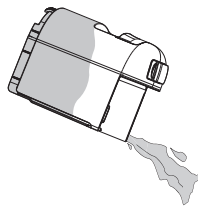
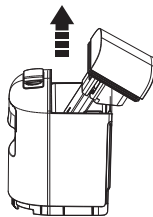
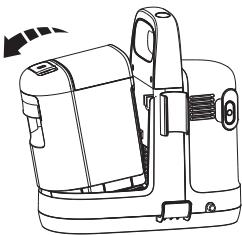

- เมื่อน้ำในถังเก็บน้ำสกปรกไปถึงระดับสูงสุด เครื่องจะส่งเสียงผิดปกติ
- ดึงฝาปิดของถังขึ้นเพื่อเทน้ำในถังเก็บน้ำสกปรก (DWT) ออกให้หมด ล้างภายในถังเก็บน้ำสกปรก (DWT) และฝาปิด และใส่กลับเข้าไปในอุปกรณ์

แปรงทำความสะอาดเครื่องผ้า

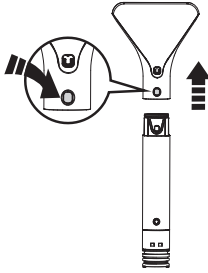

กดปุ่มปลดเพื่อนำแปรงเสริมออก

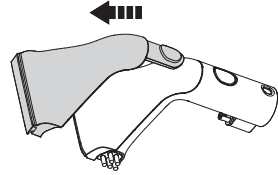

ถอดฝาครอบด้านบนและหัวแปรงออก

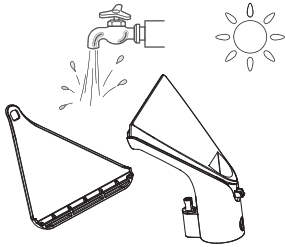

ล้างด้วยน้ำสะอาด ทิ้งให้แห้งสนิทก่อนใส่กลับเข้าไป

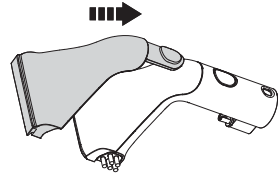

ใส่กลับเข้าไป

ช่องกักเก็บสิ่งสกปรก

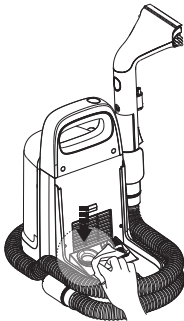

ถอดถังเก็บน้ำสกปรกออก ทำความสะอาดช่องทางน้ำสกปรกด้วยผ้าชุบน้ำบิดหมาด

สแกนรหัส QR ด้านล่างเพื่อดูวิดีโอการดูแลรักษาผลิตภัณฑ์



การแก้ไขปัญหา

ปัญหา	สาเหตุที่เป็นไปได้	วิธีการแก้ปัญหา
หัวแปรงไม่ฉีดพ่นน้ำ	ถังเก็บน้ำสะอาดว่างเปล่า	เติมน้ำสะอาดลงในถังน้ำ
เครื่องใช้มีเสียงผิดปกติ	ถังเก็บน้ำสกปรกเต็ม	เทน้ำจากถังเก็บน้ำสกปรก
กำลังดูดอ่อน	มีอนุภาคขนาดใหญ่ติดที่หัวแปรง	ถอดฝาครอบแปรงออก ล้างหัวแปรงด้วยมือ จากนั้นติดตั้งฝาครอบกลับเข้าไปเพื่อใช้งาน

หมายเหตุ:

ถ้าใช้ขั้นตอนการแก้ไขปัญหาข้างต้นแล้วยังไม่สามารถแก้ไขปัญหาได้ โปรดเยี่ยมชมเว็บไซต์ของเราที่ www.tineco.com เพื่อขอรับการสนับสนุนเพิ่มเติม

การรับประกัน

การรับประกันแบบจำกัด 2 ปี

- มีผลใช้กับการซื้อจากร้านขายที่ได้รับอนุญาตของ Tineco เท่านั้น
- ขึ้นอยู่กับการปฏิบัติตามข้อกำหนดที่ระบุไว้ในคู่มือการใช้งานนี้ และขึ้นอยู่กับเงื่อนไขเพิ่มเติมที่ให้ไว้ด้านล่าง
- การรับประกันนี้ครอบคลุมโดยและถือว่าอยู่ภายใต้กฎหมายของประเทศที่คุณซื้อผลิตภัณฑ์นี้ เรามอบการรับประกัน 2 ปีหรือระยะเวลาประกันตามที่กฎหมายท้องถิ่นที่เกี่ยวข้องกำหนดไว้ แล้วแต่ว่าระยะเวลาใดนานกว่า

คุ้มครองอะไรบ้าง?

- เครื่องใช้ Tineco ของคุณมีการรับประกัน 2 ปี สำหรับข้อบกพร่องใหม่ในวัสดุและฝีมือการผลิต เมื่อนำมาใช้เพื่อวัตถุประสงค์สำหรับครัวเรือนส่วนบุคคลตามคู่มือการใช้งานของ Tineco อุปกรณ์เสริมชนิดขับเคลื่อนด้วยมอเตอร์ที่ซื้อแยกต่างหากได้รับการรับประกัน 1 ปี
- การรับประกันนี้ให้บริการแรงงานและชิ้นส่วนทั้งหมดที่จำเป็นโดยไม่มีค่าใช้จ่ายเพิ่มเติมในเพื่อให้คุณมั่นใจว่าเครื่องของคุณจะทำงานได้อย่างเหมาะสมระหว่างระยะเวลาประกัน
- การรับประกันนี้จะมีผลใช้ได้เฉพาะเมื่อใช้งานเครื่องในประเทศที่ขายเครื่องนั้น

ไม่คุ้มครองอะไรบ้าง?

Tineco จะไม่รับผิดชอบสำหรับค่าใช้จ่าย ความเสียหายหรือการซ่อมแซมที่เกิดขึ้นจากสาเหตุต่อไปนี้

- เครื่องใช้ที่ซื้อจากตัวแทนจำหน่ายที่ไม่ได้รับอนุญาต
- การใช้งานหรือการจัดการอย่างไม่ระมัดระวัง ใช้ไม่ถูกต้อง ใช้ในทางที่ผิด และ/หรือขาดการบำรุงรักษา หรือใช้งานโดยไม่สอดคล้องกับคู่มือการใช้งานของ Tineco
- การใช้เครื่องใช้ที่นอกเหนือจากวัตถุประสงค์ในครัวเรือนทั่วไป เช่น เพื่อการค้าหรือให้เช่า
- การใช้ชิ้นส่วนที่ไม่สอดคล้องกับคู่มือการใช้งาน Tineco
- การใช้ชิ้นส่วนหรืออุปกรณ์เสริมที่นอกเหนือไปจากที่ผลิตหรือนำมาโดย Tineco
- ปัจจัยภายนอกที่ไม่เกี่ยวข้องกับคุณภาพของผลิตภัณฑ์และการใช้งาน เช่น สภาพอากาศ การดัดแปลงแก้ไข อุบัติเหตุ ไฟฟ้าดับ ไทกระชาก หรือภัยธรรมชาติ
- การซ่อมหรือปรับแต่งที่กระทำโดยบุคคลหรือตัวแทนที่ไม่ได้รับอนุญาต
- การไม่สามารถจัดสิ่งที่อุดตันและวัสดุอันตรายอื่นๆ ออกจากเครื่อง
- การสึกหรอปกติ รวมถึงการสึกหรอของชิ้นส่วน เช่น ถัง สายรัด ตัวกรอง HEPA แท่งแปรงและสายไฟ (หรือมีการตรวจพบความเสียหายหรือการกระทำที่ผิดจากภายนอก) ความเสียหายของพรมหรือพื้นเนื่องจากการไม่ปฏิบัติตามคำแนะนำของผู้ผลิตหรือการไม่ได้ปิดแท่งแปรงเมื่อจำเป็น

ข้อจำกัดการรับประกัน

- การรับประกันโดยนัยใดๆ ที่เกี่ยวข้องกับเครื่องของคุณ รวมถึงแต่ไม่จำกัดเพียงการรับประกันการใช้ประโยชน์เชิงพาณิชย์หรือการรับประกันในความเหมาะสมกับวัตถุประสงค์เฉพาะ จะถูกจำกัดไว้เฉพาะในช่วงระยะเวลารับประกัน
- ความคุ้มครองของการรับประกันใช้กับเจ้าของดั้งเดิมและแบตเตอรี่ดั้งเดิมเท่านั้นและไม่สามารถโอนสิทธิ์ได้
- การรับประกันที่จำกัดให้สิทธิตามกฎหมายเฉพาะกับคุณ คุณอาจจะมีสิทธิ์อื่นๆ ที่แตกต่างกันไปตามภูมิภาค
- การรับประกันของผู้ผลิตจะไม่สามารถใช้ได้ในทุกกรณี ขึ้นกับปัจจัยต่างๆ เช่น การใช้งานผลิตภัณฑ์ที่ สถานที่ที่มีการซื้อผลิตภัณฑ์นี้ หรือบุคคลที่คุณซื้อผลิตภัณฑ์นี้ด้วย โปรดตรวจสอบการรับประกันอย่างละเอียด และติดต่อผู้ผลิตหากคุณมีคำถามใดๆ

บริการรับประกัน

การลงทะเบียน: เราขอแนะนำว่าหลังจากคุณซื้อผลิตภัณฑ์ โปรดลงทะเบียนอุปกรณ์ของคุณโดยเข้าสู่ระบบในเว็บไซต์ที่เป็นทางการของเรา (www.tineco.com) หรือสแกนรหัส QR (ดูที่ด้านขวา) เพื่อรับสิทธิประโยชน์ที่พิเศษเฉพาะเพิ่มเติมของเรา หากต้องการลงทะเบียน โปรดป้อนหมายเลขซีเรียลที่สมบูรณ์ (ดูหมายเลขซีเรียลที่ด้านล่างของอุปกรณ์) การไม่ได้ลงทะเบียนผลิตภัณฑ์ของคุณไม่ได้ทำให้สิทธิการรับประกันของคุณน้อยลง

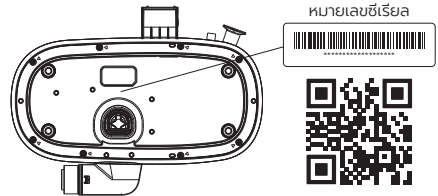

วิธีการยื่นขอใช้สิทธิ์: โปรดเก็บรักษาหลักฐานของการซื้อ หากต้องการยื่นขอใช้สิทธิภายใต้การรับประกันแบบจำกัดของเรา คุณจำเป็นต้องให้หมายเลขซีเรียลและใบเสร็จการซื้อดั้งเดิมของคุณที่ระบุวันที่ซื้อและหมายเลขคำสั่งซื้อ

งานทั้งหมดจะได้รับการดำเนินการโดย Tineco หรือตัวแทนที่ได้รับการอนุญาต ส่วนส่วนเสียหายที่ทุกเปลี่ยนแปลงจะกลายเป็นทรัพย์สินของ Tineco การบริการภายใต้การรับประกันนี้จะไม่เป็นการเพิ่มระยะเวลาของการรับประกันนี้

เยี่ยมชมเว็บไซต์ของ Tineco
www.tineco.com เพื่อติดต่อฝ่ายบริการ
ลูกค้าโดยผู้เชี่ยวชาญ

目錄

重要安全說明	48
商品規格	50
概述	51
組裝	53
操作	54
維護	56
故障處理	58
維修保固	59

重要安全說明

請您妥善保存說明書 僅適合家庭內部使用。

使用本設備時，應始終遵循基本的預防措施，包括以下內容：

在使用此設備前請閱讀所有說明書的內容。如不遵守警告和說明可能會導致觸電、火災和嚴重傷害。

警告 – 以降低火災、觸電或受傷的風險：

1. 兒童以及身體、感官或精神能力較低或缺乏經驗和知識的人士，如獲得有關安全使用設備的監督或指導，並瞭解相關危害，均可使用本設備。兒童請勿將該設備當成玩具。兒童不得在無人監督的情況下進行設備清潔和用戶維護。
2. 除非有負責使用者安全的人在設備使用時監督或指導，否則身體、感官或精神能力減退或缺乏經驗和知識的人（包括兒童）不得使用本設備。應監督兒童，確保兒童不將該設備當成玩具。
3. 僅限室內使用，請勿浸入水中。為了降低觸電風險，僅限在透過清潔過程弄濕的地毯上使用。
4. 本設備不允許被用作兒童的玩具。當在兒童、寵物或植物附近使用本設備時，需要密切注意。
5. 為降低起火和電擊風險 – 限用專為本設備設計的添可清潔產品。
6. 僅按本手冊中所述使用。僅適合使用製造商推薦的配件。
7. 請勿拉提電源線、將電源線當手柄使用、關門時夾住電源線，或者拉動靠在銳利邊緣或轉角的電源線。使用設備時請勿輾過電源線。讓電源線遠離發熱表面。
8. 請勿以拉扯方式拔下插頭。拔下插頭時請抓住插頭，不要抓住電源線。
9. 請勿用濕手握住插頭或設備。
10. 請勿與損壞的電源線或插頭一起使用。如果設備掉落、損壞、留在室外、掉入水中或無法正常工作，請將其送回服務中心。
11. 請勿將任何物體放入設備開口。請勿在任何開口阻塞的情況下使用；確保沒有灰塵、棉絮、頭髮和任何可能阻礙氣流的東西。
12. 確保頭髮，寬鬆的衣物，手指和身體的所有部位遠離設備開口和活動部件。
13. 在樓梯上使用本設備進行清潔時要格外小心。
14. 請勿使用本設備清潔易燃或可燃液體，如汽油，或在可能存放易燃或可燃液體的地方使用。
15. 請勿使用本設備清潔燃燒或冒煙的東西，如香煙、火柴或灰燼。
16. 請勿在無過濾器的情況下使用本設備。
17. 為了降低觸電風險，任何濕式收拾操作前，請一律安裝浮體。
18. 為防止意外啟動本設備。在拾取或搬運設備之前，確保開關處於關閉狀態。為防止意外發生，請勿將手指放在開關上或攜帶開關處於未關閉狀態的設備。
19. 在任何調整、更換附件或存放設備之前，請確保設備電源處於關閉狀態。這種預防性安全措施能降低意外啟動設備的風險。
20. 為了降低觸電風險，清潔或維修前請拔下插頭。連接軟管前請拔下插頭。
21. 拔掉插頭前先關閉所有控制。
22. 插頭插入後請勿離開設備。不使用時和維修前請從插座拔下插頭。

23. 請勿使用本設備撿拾超細顆粒，如石灰、水泥、鋸屑、石膏粉或灰燼。
24. 請勿使用本設備撿拾尖銳的物體，如金屬釘、玻璃片、金屬迴紋針或別針。
25. 請勿使用本設備撿拾危險材料和化學品，如溶劑、下水道清潔劑、強酸或強鹼。
26. 如果設備過熱、發出異常噪音、產生異常氣味、吸力低或漏電，請立即停止使用。
27. 關閉吸塵器並斷開電源插座，以便長期存放。
28. 每次使用後，務必清潔污水箱，以避免潛在的阻塞，阻塞可能會導致低吸力、電機過熱或縮短設備的壽命。
29. 請勿淋雨。
30. 使用後在室內乾燥的地方適當儲存。
31. 請勿將本設備放置或浸入積水中，也不要用於積水區域清潔。
32. 在清潔或維護設備前，必須將插頭從插座中移除。
33. 如果設備壓在電源線上，可能會發生危險。
34. 僅限連接至妥善接地的插座。請參閱接地說明。
35. 為了降低因內部組件損壞而導致火災和觸電的風險，僅限使用添可清潔流體/清潔液：地毯除臭與清潔液適用於本設備。請參閱本手冊的清潔流體/清潔液章節。
36. 使用乾燥功能時，請勿翻轉噴嘴或觸碰噴嘴底面。
37. 請勿在充填有油性漆、油漆稀釋劑、某些防蛀物質、易燃粉塵或其他易爆或有毒蒸氣所釋放蒸氣的封閉空間內使用設備。
38. 吸塵器請勿將溶液存放在清潔水溶液箱中，或將髒水存放在污水箱中。可能會形成礦物質沉積物和黴菌，從而影響地毯吸塵器的效能。
39. 如果電源線損壞，則必須由製造商、其服務代理或類似合格人員更換，以避免危險。
40. 為了降低觸電風險，僅限室內家用。

使用範圍

1. 本設備應用於地毯、家具飾品、汽車內飾和樓梯，例如纖維/棉料/亞麻/羊羔絨等。
2. 一些環形柏柏爾地毯、天然纖維（包括絲綢和羊毛）和軟纖維地毯可能會因磨損而起毛。一些吸塵器與地毯吸塵器可能會加劇地毯磨損。如果清潔柏柏爾、天然纖維或軟纖維地毯，請先用地毯清洗機對地毯的一小塊不明顯區域進行測試。如果沒有出現起毛或過度潤濕的情況，請繼續清潔。避免過度弄濕柏柏爾地毯。如果您有任何問題或疑慮，請洽詢您的地毯製造商以取得深層清潔建議。
3. 重要事項：每次清潔時，深層吸塵器的腳座請與小毯的邊緣保持垂直，以防止損壞。
4. 重要事項！在清潔區域小毯之前，請檢查製造商的標籤，以瞭解任何專門的清潔說明。我們不建議深層清潔沒有製造商標籤的精緻絲綢、羊毛、古董或區域小毯。
5. 清潔區域小毯時，將小毯放在密封表面上，以測試不顯眼區域的色牢度。您的吸塵器不應該用於未密封的表面。
6. 建議乾式清潔時，請勿在小毯或地毯上使用。
7. 對於家具飾品 - 請檢查清潔代碼，僅當家具飾品織物標有「W」（表示「濕式」清潔）或「S/W」（表示「溶劑/乾式」或「濕式」清潔）時才使用您的設備。請勿清潔標有「S」的織物（僅限「溶劑/乾式」清潔）。如果您的家具飾品沒有代碼，請尋求專業協助。
8. 色牢度測試 - 用溶液潤濕白色吸水布。在一小塊不明顯區域中，用濕布輕輕擦拭表面。等待十分鐘，然後用白紙巾或白布檢查顏色是否去除或滲色。如果表面有多種顏色，請檢查所有顏色。
9. 設備應遠離熱源，如壁爐或加熱器，以避免外殼變形。
10. 請勿用於撿拾易燃或可燃液體、超細顆粒、尖銳物體、危險物質、化學品或任何燃燒或冒煙等上述物體。

關於清潔流體/清潔液

1. 警告：為了降低因內部組件損壞而導致火災和觸電的風險，僅限使用本設備專用的添可地毯清潔液。
2. 電機內倒入大量清潔液可能會對設備造成損壞。請勿劇烈搖晃機器。
3. 請按照「操作」部分的說明添加清潔液。我們建議使用提供的清潔液。
4. 請將清潔液存放在兒童接觸不到的地方。避免接觸眼睛和皮膚，否則請用清水徹底沖洗。如果刺激持續，請尋求醫療建議。如果不慎吞嚥清潔液，請及時就醫。
5. 污水和清潔液處理應符合當地環境法規。

關於設備

1. 請勿嘗試改裝或修理設備，除非操作和清潔說明中另有說明。
2. 在樓梯上使用本設備進行清潔時要格外小心。
3. 再拿起或搬運設備之前，請確保電源開關處於關閉位置並拔下插頭。請勿平放或傾斜設備，以防止髒水進入機身。
4. 使用前，請務必正確安裝污水箱和淨水箱。
5. 請勿弄濕設備，以免短路造成火災或傷害的風險。

商品規格

產品	iCARPET SPOT 系列
輸入電壓	220-240V 50-60Hz
額定功率	300W
淨水箱容量	0.8L
污水箱容量	0.6L
防水等級	IPX4

- 本手冊的所有數據和技術說明均基於添可公司或指定第三方實驗室測驗結果。本公司保留最終解釋權。

概述

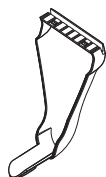
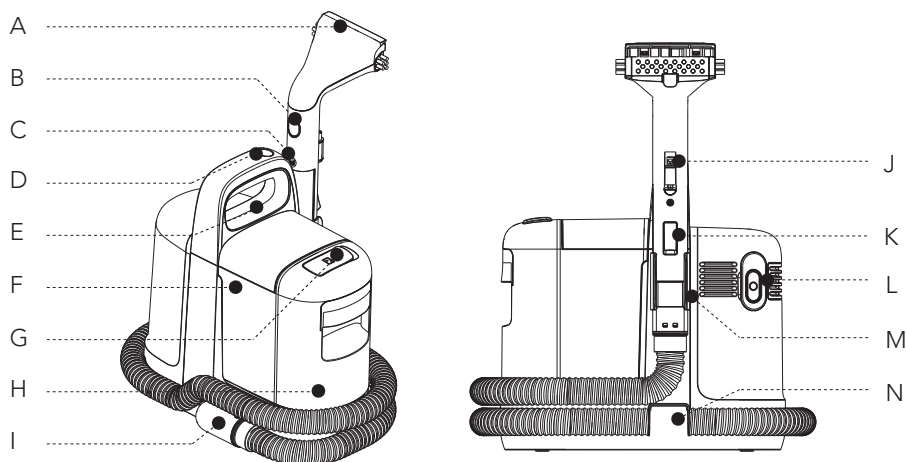

O

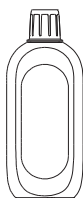

P



Q

- A. 家具飾品刷
- B. 家具飾品刷蓋釋放按鈕
- C. 家具飾品刷釋放按鈕
- D. 電源按鈕
- E. 把手
- F. DWT (污水箱)
- G. 淨水箱裝填口
- H. CWT (淨水箱)
- I. 管子

- J. 噴水噴嘴
- K. 噴水扳機
- L. 電源線收納鉤
- M. 把手存放停靠座
- N. 管子存放停靠座
- O. 橡膠蓋
- P. 地毯除臭與清潔液
- Q. 預處理配方

配件

註記：

配件可能因市場而異。如果您需要更多配件，請訪問網址 www.tineco.com 或 store.tineco.com。

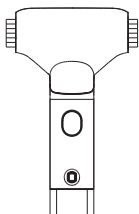

家具飾品刷

對清潔地毯、家具飾品、汽車內飾和其他柔軟表面有效。



橡膠蓋

用於清潔硬表面、地板、磁磚等。

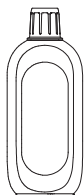

地毯照護與深層清潔液

去除大多數類型地毯上的髒污、塵垢、油脂和頑固污漬。請使用添可清潔液。每個裝滿淨水的水箱中添加兩瓶蓋溶液即可。



預處理配方

去除陷入的污漬與異味，與 Tineco iCarpet Spot 系列完美配合。

組裝

如何組裝 / 拆卸

註記：

有關水箱的組裝，請參閱「操作」和「維護」部分。

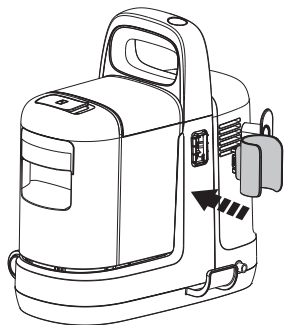

將把手收納架與機身卡扣對齊，向內推即可安裝。

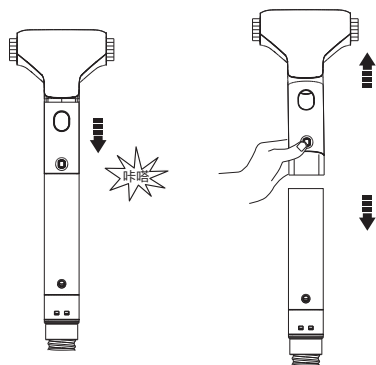

- 向下按壓組件，聽到咔嗒聲即表示完成安裝。
- 按下所示釋放按鈕將組件取出。

操作

使用前的準備工作

使用添可預處理清潔液對斑點和流量密集區域進行預處理，以達到更好的清潔效果。遵循瓶子上的引導。

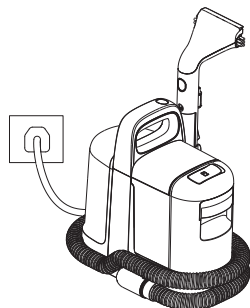

將電源線解開並插入電源插座。

淨水箱注入

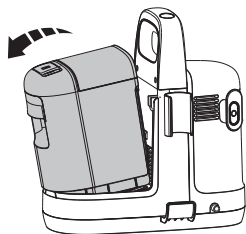

拆卸淨水箱。

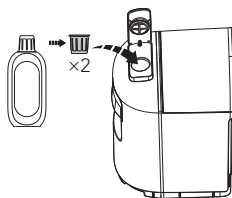

打開箱蓋，添加兩個瓶蓋的溶液。

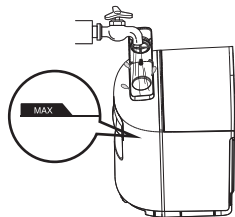

加水至 MAX 線並闔緊蓋子。

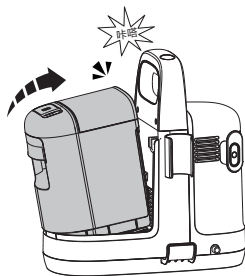

將淨水箱放回設備中。

使用吸塵器

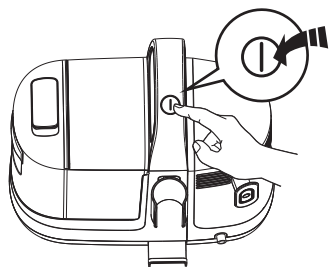

按下電源按鈕即可開啟吸塵器。

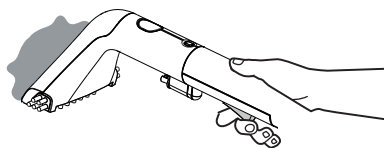

按下噴水扳機即可噴水。

維護

註記：

- 為獲得最佳效能並防止異味，在每次使用後，請務必徹底清潔並弄乾污水箱、家具飾品刷和刷蓋。
- 請確保每個部件都已正確安裝，否則設備可能無法正常工作。
- 維護後，將設備垂直放置在充電底座上。請勿將設備暴露在陽光直射下，並將其放在室內乾燥的地方。

機身

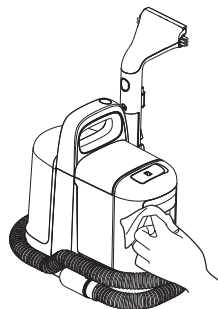
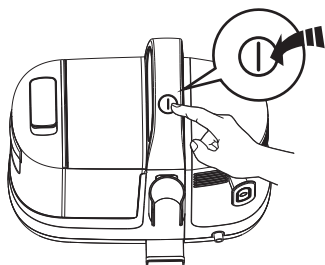

為了降低受傷的風險，請在進行維護之前關閉設備。

請用布用中性洗滌劑清潔表面。布料應乾燥，以防止水進入設備。

污水箱

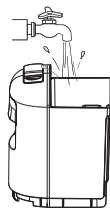
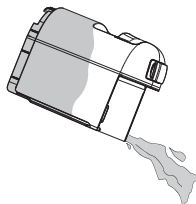
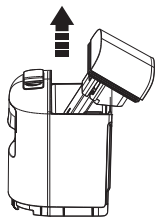
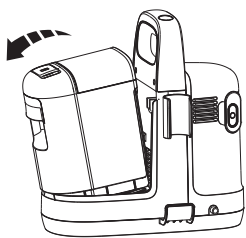

- 當髒水達到 Max 線時，本設備會發出異常聲音。
- 拔起水箱蓋，清空污水箱。沖洗污水箱的內部和蓋子，然後放回設備中。

家具飾品刷

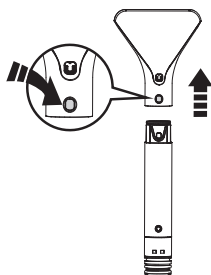

按下釋放按鈕即可取出配件刷。

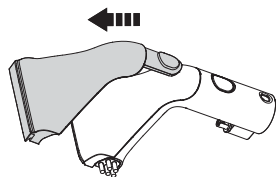

取下頂蓋和刷頭。

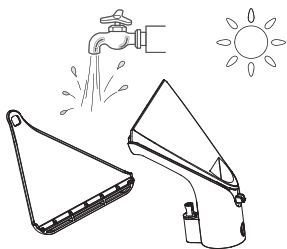

用水沖洗。使其完全乾燥，然後再重新安裝。

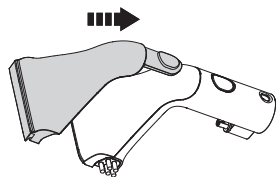

重新安裝。

碎屑通道

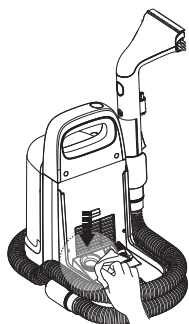

取出污水箱，用濕布清潔污水口。

掃描下方 QR 代碼觀看產品保養影片。



故障處理

常見問題	可能原因	解決方法
刷頭未噴水	淨水箱沒水	用水裝填淨水箱
本設備有異常聲音	污水箱水滿	清空污水箱
吸力弱	刷頭處有大顆粒	取下刷蓋，手動沖洗刷頭，然後重新安裝蓋子即可使用

註記：

如果上述故障處理指南未能提供解決方案，請訪問我們的網站 www.tineco.com 以獲得更多幫助。

維修保固

2 年有限保固

- 僅適用於從添可授權零售商處購買的商品。
- 須符合本說明手冊中概述的要求，並符合下文描述的條件。
- 本保固受購買所在國家 / 地區的法律管轄並據其解釋。我們提供 2 年保固或適用當地法律規定的保固期，以時間較長者為準。

保固範圍

- 根據添可說明手冊，您的添可設備在用於私人家庭用途時，享有 2 年的材料和工藝原始缺陷保固。單獨購買的電動配件享有 1 年保固。
- 本保固免費提供所有必要的人力和配件，以確保您的設備在保固期內處於正常運行狀態。
- 僅當設備在銷售國家 / 地區使用時，此保固才有效。

保固範圍之外

對於以下原因所致的成本、損壞或修理，添可概不承擔任何責任：

- 從未經授權的經銷商處購買的設備。
- 操作或處理不小心、誤用、濫用和缺乏維護和不符合添可說明書的使用。
- 將設備用於正常家庭用途以外的其他用途，例如用於商業或租賃目的。
- 使用不符合添可說明書的配件。
- 使用非添可生產或建議的零件和配件。
- 與產品品質和使用無關的外部因素，如天氣、改裝、事故、停電、電湧或天災。
- 未經授權的一方或代理人進行的維修或改裝。
- 未及時清除設備中的組篩物和其他有害物質。
- 正常磨損，包括正常易損件，如透明箱、皮帶、過濾器、HEPA、刷感和電源線（或診斷出外部損壞或濫用的地方），地毯或地板損壞，因為使用不符合製造商的說明或在必要時未能關閉刷桿。

保固限制

- 與您的設備相關的任何默示擔保，包括但不限於商銷性默示擔保或特定用途適用性擔保，均以本保證的有效期限為限。
- 保固範圍僅適用於原始用戶和原始電池，不可轉讓。
- 本有限保證賦予您特定的法律權利。您可能還擁有其他權利，這些權利因地區而異。
- 製造商的保固可能並非適用於所有情況，具體取決於產品的使用、產品購買地買產品等因素。請仔細閱讀保固，如有任何疑問，請聯繫製造商。

保固服務

註冊：強烈建議您在購買時登入官方網站 (www.tineco.com)，或者掃描 QR 代碼（查看右側）註冊您的設備，以享有更多專屬權益。若要註冊，輸入完整序號（可在設備底部找到）。未能註冊您的產品並不會影響到您的保固權力。

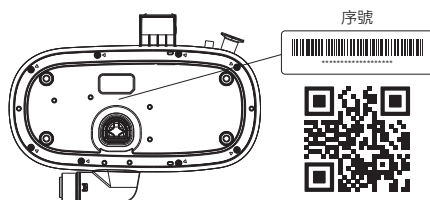

如何索賠：請保留您的購買證明。若要依據我們的有限保固提出索賠，您必須提供序號和本來的購買收據，上面要有購買日期和訂單號碼。所有工作將由添可或其授權機構進行。任何更換的有缺陷的部件將為添可所有。保固時間不因維修而延長保固期限。

造訪添可網站 www.tineco.com
尋求專業的客戶服務。

NỘI DUNG

Hướng Dẫn An Toàn Quan Trọng.....	62
Thông Số Kỹ Thuật.....	65
Tổng Quan.....	66
Lắp Đặt.....	68
Vận Hành.....	69
Bảo Dưỡng.....	71
Xử Lý Sự Cố.....	73
Bảo Hành.....	74



Hướng Dẫn An Toàn Quan Trọng

LƯU GIỮ NHỮNG HƯỚNG DẪN NÀY

Chỉ sử dụng cho mục đích gia dụng.

Khi sử dụng một thiết bị điện, phải luôn tuân thủ các biện pháp phòng ngừa an toàn cơ bản, bao gồm những biện pháp sau:

ĐỌC TOÀN BỘ HƯỚNG DẪN TRƯỚC KHI SỬ DỤNG (THIẾT BỊ NÀY). Các hành vi không tuân thủ cảnh báo và hướng dẫn có thể gây ra điện giật, hỏa hoạn và/hoặc thương tích nghiêm trọng.

CẢNH BÁO – Để giảm nguy cơ xảy ra hỏa hoạn, điện giật hoặc thương tích:

1. Trẻ em từ 8 tuổi trở lên và những người bị suy giảm khả năng thể chất, giác quan hoặc tinh thần hoặc thiếu kinh nghiệm và kiến thức có thể sử dụng thiết bị này nếu được giám sát hoặc hướng dẫn sử dụng thiết bị theo cách an toàn và hiểu rõ các mối nguy hiểm có thể xảy ra. Không nên để trẻ em chơi với thiết bị. Trẻ em không được thực hiện vệ sinh và bảo trì người dùng nếu không có sự giám sát.
2. Những cá nhân (kể cả trẻ em) bị suy giảm khả năng thể chất, giác quan hoặc tinh thần, hoặc thiếu kinh nghiệm và kiến thức không được sử dụng thiết bị này trừ khi được giám sát hoặc hướng dẫn liên quan đến việc sử dụng thiết bị bởi một người chịu trách nhiệm cho sự an toàn của họ. Trẻ em cần được giám sát để đảm bảo chúng không chơi đùa với thiết bị.
3. Chỉ sử dụng trong nhà, không được ngâm. Để giảm nguy cơ bị điện giật – Chỉ sử dụng trên thảm được làm ẩm bằng quá trình làm sạch.
4. Không được phép sử dụng thiết bị như một món đồ chơi. Cần chú ý cẩn thận khi để trẻ em sử dụng thiết bị hoặc khi sử dụng thiết bị ở gần trẻ em, vật nuôi hoặc thực vật.
5. Để giảm nguy cơ hỏa hoạn và điện giật – Chỉ sử dụng các sản phẩm làm sạch Tineco được thiết kế để sử dụng với máy này.
6. Chỉ sử dụng theo cách được mô tả trong sách hướng dẫn này. Chỉ sử dụng các thiết bị đính kèm được khuyến nghị của nhà sản xuất.
7. Không kéo hoặc nhắc trực tiếp dây, sử dụng dây làm tay cầm, đóng cửa bằng dây hoặc kéo dây quanh các góc hoặc cạnh sắc. Không chạy thiết bị đè lên dây. Giữ dây tránh xa các bề mặt nóng.
8. Không rút phích cắm bằng cách kéo dây. Hãy nắm vào phích cắm, không nắm vào dây để rút phích cắm.
9. Không cầm phích cắm hoặc thiết bị bằng tay ướt.
10. Không sử dụng với dây hoặc phích cắm bị hỏng. Nếu thiết bị bị rơi, bị hư hỏng, để ngoài trời, rơi vào nước hoặc không hoạt động như bình thường, hãy mang thiết bị đến trung tâm bảo hành.
11. Không đặt bất kỳ vật gì vào các khe hở. Không sử dụng khi có bất kỳ khe hở nào bị chặn; không để bụi bẩn, xơ vải, tóc hay bất cứ thứ gì có thể cản trở luồng khí.
12. Tránh để tóc, quần áo rộng, ngón tay và tất cả các bộ phận của cơ thể tiếp xúc với các lỗ mở và các bộ phận chuyển động.
13. Cực kỳ cẩn thận khi vệ sinh ở cầu thang.

14. Không sử dụng để hút các chất lỏng dễ cháy hoặc dễ bắt lửa, chẳng hạn như xăng, hoặc sử dụng ở những địa điểm có thể có chất lỏng dễ cháy hoặc dễ bắt lửa.
15. Không hút bất cứ vật gì đang cháy hoặc đang bốc khói, chẳng hạn như thuốc lá, que diêm, hoặc tro nóng.
16. Không sử dụng khi không có bộ lọc.
17. Để giảm nguy cơ bị điện giật, luôn lắp đặt phao trước bất kỳ hoạt động hút ướt nào.
18. Ngăn ngừa kích hoạt không chủ ý. Đảm bảo công tắc ở vị trí tắt trước khi nhấc hoặc mang thiết bị. Nếu bạn mang thiết bị mà ngón tay đặt trên công tắc hoặc thiết bị tiếp điện có công tắc đang bật sẽ có thể dẫn đến tai nạn.
19. Luôn tắt thiết bị trước khi thực hiện bất kỳ điều chỉnh nào, thay đổi phụ kiện hoặc cất giữ thiết bị. Các biện pháp phòng ngừa này làm giảm nguy cơ vô tình khởi động thiết bị.
20. **ĐỂ GIẢM NGUY CƠ ĐIỆN GIẬT – RÚT PHÍCH CẮM TRƯỚC KHI VỆ SINH HOẶC BẢO TRÌ. RÚT PHÍCH CẮM TRƯỚC KHI KẾT NỐI ỐNG.**
21. Tắt tất cả các nút điều khiển trước khi rút phích cắm.
22. Không rời khỏi thiết bị khi đang cắm điện. Rút phích cắm ra khỏi ổ cắm khi không sử dụng và trước khi bảo trì.
23. Không sử dụng để hút các hạt siêu mịn, chẳng hạn như vôi, xi măng, mùn cưa, bột thạch cao hoặc tro.
24. Không dùng để hút các vật sắc nhọn, chẳng hạn như đinh kim loại, mảnh thủy tinh, kẹp giấy bằng kim loại hoặc ghim.
25. Không sử dụng để hút vật liệu và hóa chất nguy hiểm, chẳng hạn như dung môi, chất tẩy rửa đường ống, axit mạnh hoặc kiềm mạnh.
26. Ngừng sử dụng ngay lập tức nếu thiết bị quá nóng, phát ra tiếng ồn bất thường, có mùi bất thường, lực hút yếu hoặc bị rò rỉ điện.
27. TẮT máy làm sạch và ngắt kết nối khỏi ổ cắm điện để lưu trữ trong thời gian dài.
28. Luôn vệ sinh Bình Chứa Nước Bẩn sau mỗi lần sử dụng để tránh nguy cơ bị tắc nghẽn, có thể khiến cho lực hút bị yếu, động cơ quá nóng hoặc giảm tuổi thọ của thiết bị.
29. Không để tiếp xúc với mưa.
30. Bảo quản thích hợp trong nhà ở nơi khô ráo sau khi sử dụng.
31. Không đặt hoặc nhấn thiết bị vào nơi có nước đọng hoặc cố gắng làm sạch các khu vực bị ngập nước.
32. Phải rút phích cắm ra khỏi ổ cắm trước khi vệ sinh hoặc bảo dưỡng thiết bị.
33. Sự cố nguy hiểm có thể xảy ra nếu thiết bị chạy qua dây nguồn.
34. Chỉ kết nối với ổ cắm được nối đất đúng cách. Xem Hướng Dẫn Nối Đất.
35. Để giảm nguy cơ hỏa hoạn và điện giật do hư hỏng bộ phận bên trong, chỉ sử dụng chất lỏng/dung dịch tẩy rửa của Tineco: Dung Dịch Tẩy Rửa & Khử Mùi Thảm được thiết kế để sử dụng với thiết bị này. Xem phần Chất Lỏng/Dung Dịch Tẩy Rửa trong sách hướng dẫn này.
36. Không lật vòi phun hoặc chạm vào bề mặt dưới của vòi phun khi sử dụng chức năng khô.
37. Không sử dụng thiết bị trong không gian kín chứa đầy hơi bốc ra từ sơn gốc dầu, chất pha loãng sơn, một số chất chống sâu mọt, bụi dễ cháy hoặc các loại hơi dễ nổ hoặc hơi độc khác.

38. Không lưu trữ máy làm sạch cùng với dung dịch trong Bình Dung Dịch Nước Sạch hoặc nước bẩn trong Bình Chứa Nước Bẩn. Cặn khoáng và nấm mốc có thể hình thành, sẽ ảnh hưởng đến hiệu suất của máy làm sạch thảm.
39. Nếu dây nguồn bị hỏng thì dây phải được thay thế bởi nhà sản xuất, đại lý bảo trì hoặc những người có trình độ tương tự để tránh sự cố nguy hiểm.
40. Để Giảm Nguy Cơ Điện Giật. Chỉ sử dụng Loại Gia Dụng trong nhà.

Phạm Vi Sử Dụng

1. Thiết bị này được sử dụng cho thảm, vải bọc nội thất, nội thất ô tô và cầu thang, chẳng hạn như sợi/bông/lanh/cashmere cừu, v.v.
2. Một số thảm Berber Móc Vòng, thảm Sợi Tự Nhiên (bao gồm cả lụa và len) và Sợi Mềm có thể bị sờn khi mòn. Một số máy hút bụi và máy làm sạch thảm có thể làm tình trạng mòn thảm này trở nên tồi tệ hơn. Nếu làm sạch trên thảm Berber, Sợi Tự Nhiên hoặc Sợi Mềm, trước tiên hãy kiểm tra một vùng khuất nhỏ của thảm bằng cách chạy máy giặt thảm trên đó. Nếu không xảy ra hiện tượng xù lông hoặc ướt quá mức, hãy tiếp tục làm sạch. Tránh làm ướt quá mức thảm Berber. Nếu bạn có bất kỳ thắc mắc hoặc lo ngại nào, hãy xin tư vấn từ nhà sản xuất thảm của bạn về các khuyến nghị làm sạch sâu.
3. Quan trọng: Hãy giữ chân của máy làm sạch sâu vuông góc với mép thảm trong mỗi lần đưa qua để làm sạch nhằm tránh hư hỏng.
4. Quan trọng! Vui lòng kiểm tra nhãn của nhà sản xuất trước khi làm sạch thảm khu vực để biết bất kỳ hướng dẫn làm sạch chuyên biệt nào. Chúng tôi không khuyến nghị bạn làm sạch sâu cho các loại thảm mỏng manh, lụa, len, hàng cổ hoặc thảm khu vực mà không có nhãn của nhà sản xuất.
5. Khi làm sạch thảm khu vực, hãy đặt tấm thảm lên một bề mặt kín để kiểm tra độ bền màu ở khu vực không dễ thấy. Máy làm sạch của bạn không nên được sử dụng trên các bề mặt không kín.
6. Không sử dụng trên thảm khi nên làm sạch khô.
7. Đối với vải bọc nội thất, hãy kiểm tra mã làm sạch - Chỉ sử dụng thiết bị nếu vải bọc được đánh dấu bằng chữ "W" (làm sạch "ướt") hoặc "S/W" (làm sạch "bằng dung môi/khô" hoặc "ướt"). Không làm sạch loại vải được đánh dấu "S" (chỉ làm sạch "bằng dung môi/khô"). Nếu vải bọc của bạn không có mã, hãy tìm kiếm sự trợ giúp của chuyên gia.
8. Kiểm tra độ bền màu - Làm ướt một miếng vải trắng thấm nước bằng dung dịch. Trong một khu vực nhỏ, khuấy, nhẹ nhàng chà bề mặt bằng miếng vải ướt. Chờ mười phút và kiểm tra xem có bị mất màu hoặc lem màu không bằng khăn giấy hoặc vải trắng. Nếu bề mặt có nhiều hơn một màu, hãy kiểm tra tất cả các màu.
9. Hãy để thiết bị của bạn tránh xa các nguồn nhiệt, chẳng hạn như lò sưởi hoặc bếp, để tránh gây biến dạng vỏ máy.
10. Không sử dụng để lấy chất lỏng dễ cháy hoặc dễ bắt lửa, các hạt siêu mịn, vật sắc nhọn, vật liệu nguy hiểm, hóa chất hoặc bất cứ thứ gì đang cháy hoặc bốc khói, như đã mô tả ở trên.

Thông Tin về Chất Lỏng/Dung Dịch Tẩy Rửa

1. CẢNH BÁO: Để Giảm Nguy Cơ Hỏa Hoạn và Điện Giật do hư hỏng bộ phận bên trong, chỉ sử dụng Dung Dịch Tẩy Rửa Thảm Tineco được thiết kế để sử dụng với thiết bị.
2. Một lượng lớn dung dịch tẩy rửa xâm nhập vào động cơ có thể gây hư hỏng thiết bị. Không lắc mạnh máy.
3. Thêm dung dịch như đã được hướng dẫn trong phần Vận Hành. Chúng tôi khuyên bạn nên sử dụng dung dịch tẩy rửa được cung cấp.
4. Giữ xa tầm tay trẻ em. Tránh tiếp xúc với mắt và da, nếu tiếp xúc, rửa sạch thật kỹ bằng nước. Nếu vẫn còn kích ứng, hãy tìm kiếm tư vấn y tế. Nếu nuốt phải sản phẩm hãy tìm kiếm tư vấn y tế.
5. Việc thải bỏ dung dịch và nước bẩn phải tuân theo các quy định về môi trường của địa phương.

Thông Tin về Thiết Bị

1. Không sửa đổi hoặc cố gắng sửa chữa thiết bị trừ khi được chỉ dẫn như trong hướng dẫn vận hành và vệ sinh.
2. Cực kỳ cẩn thận khi vệ sinh ở cầu thang.
3. Hãy đảm bảo Công Tắc Nguồn ở đúng vị trí TẮT và tháo phích cắm trước khi nhấc hoặc mang thiết bị. Không đặt thiết bị nằm ngang hoặc dựng nghiêng thiết bị để tránh nước bẩn xâm nhập vào động cơ.
4. Luôn luôn lắp đặt Bình Chứa Nước Bẩn và Bình Chứa Nước Sạch đúng cách trước khi sử dụng.
5. Không để thiết bị bị ướt để tránh nguy cơ hỏa hoạn hoặc thương tích do đoản mạch.

Thông Số Kỹ Thuật

Sản Phẩm	Dòng iCARPET SPOT
Điện Áp Đầu Vào AC	220-240V 50-60Hz
Công Suất Định Mức	300W
Công Suất CWT	0,8L
Công Suất DWT	0,6L
Chống Nước	IPX4

- Mọi dữ liệu và hướng dẫn kỹ thuật của sách hướng dẫn này đều dựa trên kết quả từ các thử nghiệm trong phòng thí nghiệm của Tineco hoặc bên thứ ba được chỉ định. Công ty bảo lưu mọi quyền diễn giải cuối cùng.

Tổng Quan

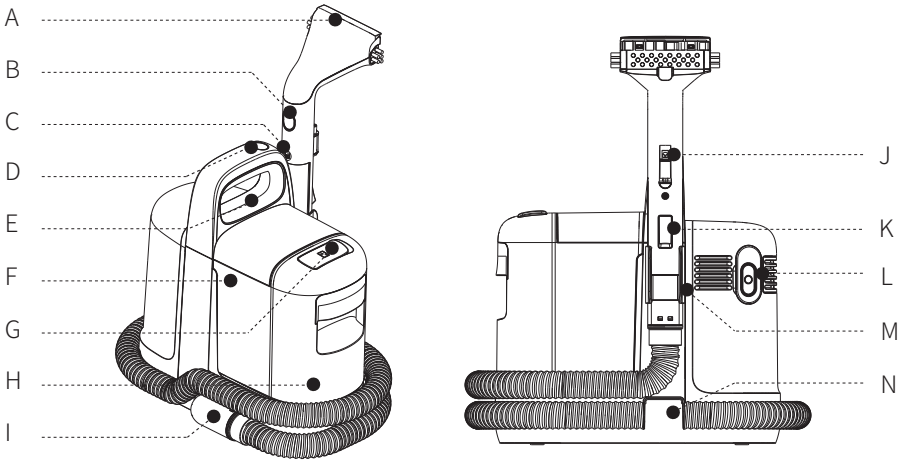

O

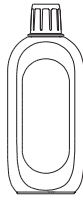

P



Q

- A. Chổi Vải Bọc Nội Thất
- B. Nút Nhà Nấp Chổi Vải Bọc Nội Thất
- C. Nút Nhà Chổi Vải Bọc Nội Thất
- D. Nút Nguồn
- E. Tay Cầm
- F. DWT (Bình Chứa Nước Bẩn)
- G. Cổng Đổ Nước của CWT
- H. CWT (Bình Chứa Nước Sạch)
- I. Ống

- J. Vòi Phun Nước
- K. Cò Bấm Phun Nước
- L. Móc Treo Dây Nguồn
- M. Đế Treo Tay Cầm
- N. Đế Treo Ống
- O. Nắp Cao Su
- P. Dung Dịch Tẩy Rửa & Khử Mùi Thảm
- Q. Công Thức Tiên Xử Lý

Phụ Kiện

Lưu ý:

Phụ kiện ở các thị trường có thể khác nhau. Nếu bạn cần thêm phụ kiện, vui lòng truy cập www.tineco.com hoặc store.tineco.com.

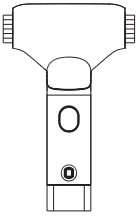

Chổi Vải Bọc Nội Thất

Có hiệu quả trong việc vệ sinh thảm, vải bọc nội thất, nội thất ô tô và các bề mặt mềm khác.



Nắp Cao Su

Dùng để vệ sinh bề mặt cứng, sàn nhà, gạch ốp lát, v.v.

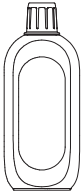

Dung Dịch Tẩy Rửa Sâu & Chăm Sóc Thảm

Loại bỏ bụi bẩn, vết bẩn, dầu mỡ và vết bẩn cứng đầu từ hầu hết các loại thảm. Luôn sử dụng dung dịch Tineco trong thiết bị của bạn. Thêm 2 nắp chai dung dịch vào mỗi thùng nước sạch đầy.



Công Thức Tiền Xử Lý

Làm sạch các vết bẩn cứng đầu, bám chặt và mùi hôi, đồng thời kết hợp hoàn hảo với Dòng Sản Phẩm iCarpet Spot của Tineco.

Lắp Đặt

Cách Lắp/Tháo

Lưu ý:

Về việc lắp bình chứa nước, vui lòng xem phần “Vận Hành” và “Bảo Dưỡng”.

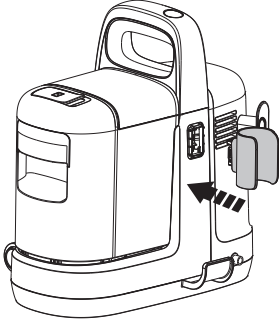

Căn chỉnh giá treo tay cầm với khóa thân và đẩy vào trong để lắp đặt.

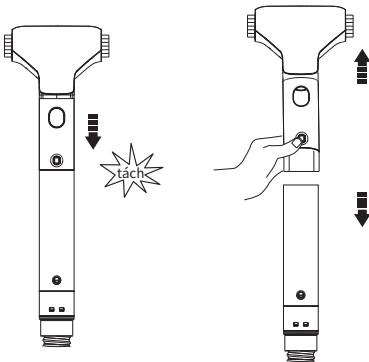

- Nhấn bộ phận này xuống cho đến khi bạn nghe thấy tiếng tách để hoàn tất quá trình lắp đặt.
- Nhấn nút nhà như trong hình để tháo bộ phận.

Vận Hành

Chuẩn Bị Sử Dụng

Xử lý sơ bộ các vết bẩn và khu vực có mật độ tiếp xúc cao bằng Dung Dịch Tẩy Rửa Tiền Xử Lý Tineco để đạt được hiệu quả làm sạch tốt hơn. Thực hiện theo Hướng Dẫn trên chai.

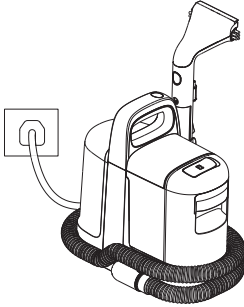

Tháo bọc dây nguồn và cắm vào ổ điện.

Đổ Nước Vào Bình Chứa Nước Sạch

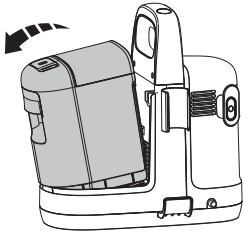

Tháo Bình Chứa Nước Sạch.

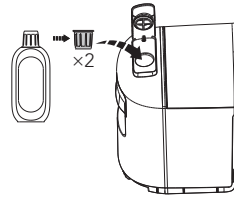

Mở nắp bình, đổ hai nắp chai dung dịch vào.

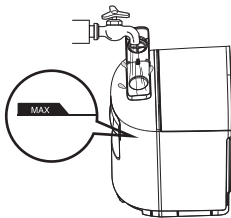

Đổ nước đến vạch MAX và đóng chặt nắp.

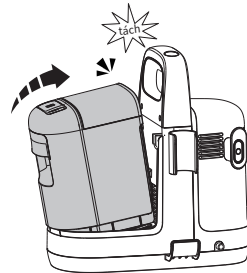

Đặt Bình Chứa Nước Sạch trở lại thiết bị.

Sử dụng Máy Làm Sạch

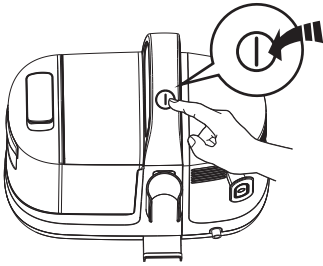

Nhấn nút nguồn để bật máy làm sạch.

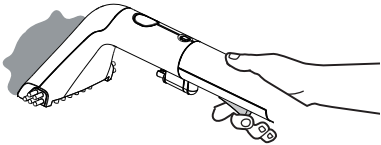

Nhấn cò bấm phun nước để phun nước.

N

Bảo Dưỡng

Lưu ý:

- Để đạt hiệu quả tối ưu và ngăn ngừa mùi hôi, hãy luôn làm sạch và để khô ráo hoàn toàn DWT, chổi vải bọc nội thất và nắp chổi sau mỗi lần sử dụng.
- Hãy đảm bảo rằng tất cả các bộ phận được lắp đúng cách, nếu không thiết bị có thể không hoạt động bình thường.
- Sau khi bảo trì, hãy đặt thiết bị lên đế sạc theo chiều thẳng đứng. Không để thiết bị tiếp xúc trực tiếp với ánh nắng mặt trời và bảo quản thiết bị trong nhà ở nơi khô ráo.

Thân Máy Chính

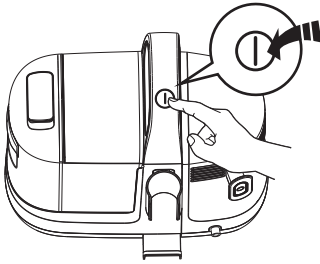

Để giảm nguy cơ chấn thương, hãy tắt nguồn trước khi tiến hành bảo trì.

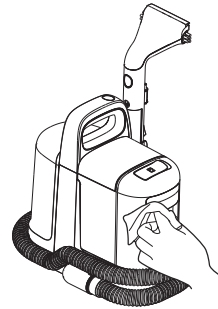

Dùng khăn lau sạch bề mặt bằng chất tẩy rửa trung tính. Vải lau phải khô để tránh nước vào thiết bị.

Bình Chứa Nước Bẩn

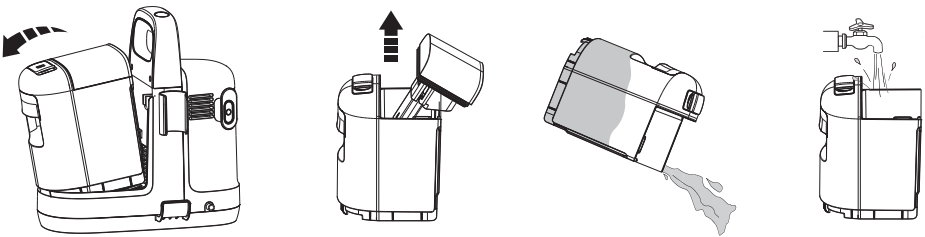

- Khi nước bẩn đạt tới vạch Max, thiết bị sẽ phát ra âm thanh bất thường.
- Kéo nắp bình chứa lên để đổ DWT. Rửa sạch phần bên trong DWT và nắp, đặt lại vào thiết bị.

Chổi Vải Bọc Nội Thất

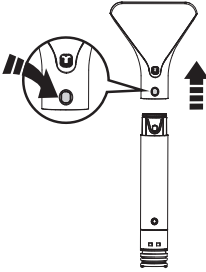

Nhấn nút nhỏ để tháo chổi phụ kiện.

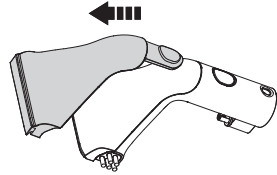

Tháo nắp trên và đầu chổi.

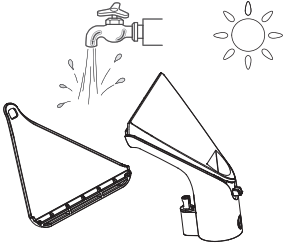

Rửa sạch bằng nước. Để khô hoàn toàn trước khi lắp lại.

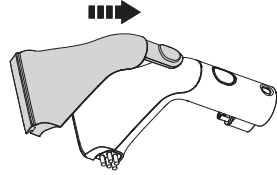

Lắp lại.

Đường Dẫn Mảnh Vụn

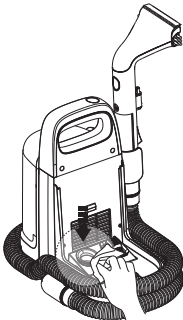

Tháo Bình Chứa Nước Bẩn, vệ sinh cống nước bẩn bằng miếng vải ẩm.

Quét mã QR bên dưới để nhận video chăm sóc sản phẩm.



Xử Lý Sự Cố

Vấn đề	Nguyên nhân có thể	Giải pháp
Đầu chổi không phun nước	Bể chứa nước sạch đã cạn	Đổ đầy nước vào bình chứa nước sạch
Thiết bị phát ra âm thanh bất thường	Bình chứa nước bẩn đã đầy	Đổ hết bình chứa nước bẩn
Công suất hút yếu	Có những hạt lớn ở đầu chổi	Tháo nắp chổi, rửa sạch đầu chổi bằng tay, sau đó lắp lại nắp để sử dụng

Lưu ý:

Nếu hướng dẫn xử lý sự cố trên không cung cấp giải pháp, vui lòng truy cập trang web của chúng tôi **www.tineco.com** để được hỗ trợ thêm.

Bảo Hành

BẢO HÀNH GIỚI HẠN 2 NĂM

- Chỉ áp dụng cho các giao dịch mua từ các nhà bán lẻ được ủy quyền của Tineco.
- Tùy thuộc vào việc tuân thủ các yêu cầu được nêu trong hướng dẫn sử dụng này và phải tuân theo các điều kiện khác được nêu dưới đây.
- Bảo hành này được điều chỉnh và hiểu theo luật của quốc gia nơi diễn ra giao dịch mua. Chúng tôi cung cấp bảo hành 2 năm hoặc thời gian bảo hành theo quy định của pháp luật địa phương hiện hành, tùy theo thời gian nào dài hơn.

BẢO HÀNH NHỮNG GÌ?

- Thiết bị Tineco của bạn được bảo hành 2 năm đối với các lỗi ban đầu về chất liệu và sản xuất, khi được sử dụng cho các mục đích gia đình riêng theo Hướng Dẫn Sử Dụng của Tineco. Các phụ kiện có động cơ được mua riêng đi kèm được bảo hành 1 năm.
- Bảo hành này cung cấp miễn phí cho bạn tất cả bảo hành toàn bộ và bảo hành bộ phận cần thiết để đảm bảo thiết bị của bạn trong tình trạng hoạt động tốt trong thời gian bảo hành.
- Bảo hành này sẽ chỉ có hiệu lực nếu thiết bị được sử dụng tại quốc gia bán thiết bị.

KHÔNG BẢO HÀNH NHỮNG GÌ?

Tineco sẽ không chịu trách nhiệm về các chi phí, thiệt hại hoặc sửa chữa phát sinh do:

- Thiết bị được mua từ một đại lý không được ủy quyền.
- Vận hành hoặc xử lý bất cẩn, sử dụng sai cách, lạm dụng và/hoặc thiếu bảo trì hoặc sử dụng không tuân theo Hướng Dẫn Sử Dụng của Tineco.
- Sử dụng thiết bị khác với mục đích sinh hoạt thông thường, ví dụ: cho mục đích thương mại hoặc cho thuê thiết bị.
- Sử dụng các bộ phận không tuân theo Hướng Dẫn Sử Dụng của Tineco.
- Sử dụng các bộ phận và phụ kiện khác với những bộ phận và phụ kiện được Tineco sản xuất hoặc đề xuất.
- Các yếu tố tác động bên ngoài không liên quan đến chất lượng và sử dụng sản phẩm, chẳng hạn như thời tiết, những sửa đổi, sự cố, mất điện, quá công suất điện hoặc những hiểm họa tự nhiên.
- Việc sửa chữa hoặc thay thế được thực hiện bởi các bên hoặc đại lý không được ủy quyền.
- Không loại bỏ được nguyên nhân gây tắc và vật liệu nguy hiểm khác khỏi thiết bị.
- Sự hao mòn thông thường, bao gồm các bộ phận hao mòn thông thường, chẳng hạn như thùng rác, dây đai, bộ lọc, HEPA, thân chổi hút và dây nguồn (hoặc phát hiện hư hỏng hoặc lạm dụng từ bên ngoài), thảm hoặc sàn bị hư hỏng do sử dụng không đúng với hướng dẫn của nhà sản xuất hoặc không tắt trên thân chổi hút khi cần thiết.

GIỚI HẠN BẢO HÀNH

- Bất kỳ bảo hành được chỉ định nào liên quan đến thiết bị của bạn bao gồm nhưng không giới hạn ở bảo hành khả năng tiêu thụ hoặc bảo hành phù hợp cho một mục đích cụ thể, đều bị giới hạn trong thời hạn của bảo hành này.
 - Phạm vi bảo hành chỉ áp dụng cho chủ sở hữu ban đầu và pin ban đầu và không thể chuyển nhượng.
 - Bảo hành giới hạn này cung cấp cho bạn quyền pháp lý cụ thể. Bạn cũng có thể có các quyền khác tùy theo khu vực bán thiết bị.
 - Bảo hành của nhà sản xuất có thể không áp dụng trong mọi trường hợp, tùy thuộc vào các yếu tố như việc sử dụng sản phẩm, bạn mua sản phẩm ở đâu và mua từ nhà bán nào.
- Vui lòng xem xét kỹ chế độ bảo hành và liên hệ với nhà sản xuất nếu bạn có bất kỳ thắc mắc nào.

DỊCH VỤ BẢO HÀNH

Đăng ký: Chúng tôi đặc biệt khuyến nghị bạn khi mua sản phẩm, hãy đăng ký thiết bị của bạn bằng cách đăng nhập vào trang web chính thức của chúng tôi (www.tineco.com) hoặc quét mã QR (xem bên phải) để được hưởng nhiều lợi ích độc quyền hơn. Để đăng ký, vui lòng nhập toàn bộ số sê-ri (có ở mặt đáy của thiết bị).

Việc không đăng ký sản phẩm sẽ không làm giảm đi quyền bảo hành của bạn.

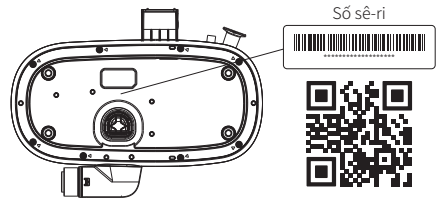

Cách Yêu Cầu Bồi Thường: Vui lòng giữ lại bằng chứng mua hàng của bạn. Để yêu cầu bồi thường theo Bảo Hành Giới Hạn của chúng tôi, bạn cần cung cấp số sê-ri và biên lai mua hàng ban đầu có ngày mua và số đơn đặt hàng trên đó.

Mọi công việc sẽ do Tineco hoặc cơ quan được ủy quyền của Tineco thực hiện.

Bất kỳ bộ phận bị lỗi được thay thế sẽ trở thành tài sản của Tineco.

Dịch vụ theo bảo hành này sẽ không kéo dài thời gian bảo hành này.

Truy cập trang web của Tineco
www.tineco.com
để sử dụng dịch vụ
khách hàng chuyên nghiệp.

tineco

Live Easy.
Enjoy Life.